

Roto

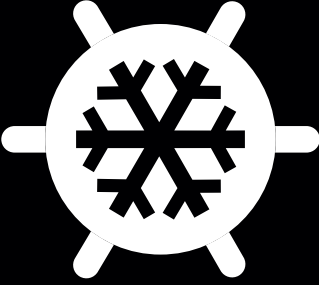

KASET TİPİ SPLIT KLİMA

İÇ ÜNİTE

ROTA-CS24 ID

ROTA-CS42 ID

DIŞ ÜNİTE

ROTA-CS24 OD

ROTA-CS42 OD

PANEL

ROTA24PR

Kullanım ve Kurulum Kılavuzu

ÖNEMLİ NOT:

Yeni klima ünitenizi kurmadan veya çalıştırmadan önce lütfen bu kılavuzu dikkatli bir şekilde okuyun. İleride başvurmak üzere bu kılavuzu saklayın.

Lütfen dış ünitenin ambalajında bulunan "Kullanım Kılavuzu - Ürün Fişi"nden ilgili modelleri, teknik verileri, F-GAZ (varsa) ve üretici bilgilerini kontrol edin. (Yalnızca Avrupa Birliği ürünleri)

Tüm yetkili servis istasyonlarına ve yedek parça malzemelerinin temin edileceği yerlere, ilişkin güncel iletişim bilgileri internet sitemizde yer almaktadır.

Tüm yetkili servis istasyonu bilgilerimiz, Bakanlık tarafından oluşturulan Servis Bilgi Sisteminde yer almaktadır.

Değerli Müşterimiz;

Rota ürününü seçtiğiniz için teşekkür ederiz. Satın almış olduğunuz ürün 2014 yılında yürürlüğe giren yeni SEZONSAL (MEVSİMSSEL) ENERJİ VERİMLİLİĞİ yönetmeliklerine uygun olarak üretilmiştir. Sadece iç ortam koşullarına göre çalışma şeklini düzenleyen inverter teknolojisine sahip olmayıp buna ilave olarak dış hava koşullarına göre de mikro bilgisayarlı düzenleme yapabilmektedir. Bu sayede konforunuzdan ödün vermeden tüm bir soğutma/ısıtma sezonu boyunca daha tasarruflu klima kullanmanızı sağlayacaktır. Ürününüzü güvenli monte etmek, uzun yıllar verimliliğini sağlamak için montaj ve kullanım kılavuzunu dikkatli okuyunuz.

Rota ile yıllarca serinlenmez ve ısınmanız dileğiyle...

Bu klimanın dış ünitesinde florlu sera gazı bulunmakta olup, miktarı aşağıda belirtilmiştir.

1 = Dış ünite mevcut şarj miktarı (tip etiketi üzerinde belirtilmiştir.)

2 = Ek şarj miktarı

1+2 = Toplam şarj miktarı

GWP: 675

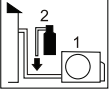
R32	1 =	<input type="text"/>	kg
	2 =	<input type="text"/>	kg
	1+2 =	<input type="text"/>	kg

Bu ürün Kyoto Protokolü kapsamında bulunan florinli sera gazları içerir.

Gazları almaya değeri yoktur.

Lütfen, tükenmez kalemle doldurun.

■ ● Ürüne fabrikada yüklenen soğutucu akışkan miktarı.

■ ● Sahada yüklenen ilave soğutucu akışkan miktarı ve

■ ● ● Toplam soğutucu akışkan yüklemesi

kullanılan soğutucu akışkana ilişkin önemli bilgiler.

NOT
Belirli florlu sera gazına ilişkin AB mevzuatının ulusal uygulamaları, ünite üzerinde uygun bir resmi dilde açıklama yapmasını gerektirebilir. Bu nedenle, üniteyle birlikte geçtiler dillerde hazırlanmış, ilave bir florlu sera gazları etiketi verilir.
Yapıştırma talimatları, etiketlerin arka yüzünde verilmiştir.

Üretici Firma:

GD Midea Air-Conditioning Equipment Co., Ltd.

Midea Industrial City, Shunde, Foshan, Guangdong, P.R.China

Tel : +86-757-26339165

İthalatçı Firma:

Rota İklimlendirme Tic. Ltd. Şti.

Menteş Mah. 38. Cad. No:61

Yenişehir /Mersin - Türkiye

Kullanım Ömrü

Gümrük ve Ticaret Bakanlığı tarafından tespit edilen kullanım ömrü 10 yıldır.



"Bu ürün Atık Elektrikli ve Elektronik Eşyaların Kontrolü Yönetmeliği'ne tabidir. Atık ürünler belirlenen aktarma ve geri dönüşüm merkezlerine götürülmelidir. Ayrıntılar için ürünü satın aldığınız firmaya veya bağlı olduğunuz belediyenin ilgili birimine başvurunuz.



AEEE Yönetmeliğine uygundur.



İçindekiler

Güvenlik Tedbirleri 04

Kullanım Kılavuzu

Ünitenin Spesifikasyonları ve Özellikleri 08

1. İç ünite 08

2. Çalışma sıcaklığı 10

3. Diğer özellikler 11

Temizlik ve Bakım 12

Sorun Giderme 14

Kurulum Kılavuzu

Yardımcı Donanım	17
Kurulum Özeti	18
Ünitenin Parçaları	19
İç Ünitenin Kurulumu	21
1. Kurulum yerini seçme.....	21
2. İç üniteyi asma	23
3. Bağlantı boru tesisatı için duvarda delik açma.....	25
4. Tahliye hortumunu bağlama.....	26
Dış Ünitenin Kurulumu	28
1. Kurulum yerini seçme.....	28
2. Tahliye bağlantısını kurma.....	29
3. Dış üniteyi sabitleme	29
Soğutucu Akışkan Boru Tesisatı Bağlantısı	31
A. Boru Uzunluğuyla İlgili Not	31
B. Bağlantı Talimatları -Soğutucu Akışkan Boru Tesisatı	32
1. Boruyu kesme	32
2. Çapakları temizleme	32
3. Boru uçlarında havşa açma	32
4. Boruları bağlama.....	33
C. Kısmı Cihazının Kurulumu. (Bazı Modellerde)	34
Kablo Bağlantısı.....	35
1. Dış Ünite Kablo Bağlantısı.....	36
2. İç Ünite Kablo Bağlantısı.....	37
Hava Tahliyesi	40
1. Tahliye Talimatları	40
2. Soğutucu Akışkan Eklemeyle İlgili Not.....	41
Panel Kurulumu	42
Test Çalışması.....	46
Üniteyi paketleme/paketten çıkarma	47

Güvenlik Tedbirleri

Çalıştırma ve Kurulmadan Önce Güvenlik Tedbirlerini Okuyun

Talimatlar dikkate alınmadan yapılan hatalı kurulum ciddi hasara veya yaralanmaya sebep olabilir.

Olası hasar veya yaralanmaların ciddiyeti **UYARI** veya **DİKKAT** ibareleriyle sınıflandırılmıştır.



UYARI

Bu sembol fiziksel yaralanma veya can kaybı ihtimalinin söz konusu olduğunu gösterir.



DİKKAT

Bu sembol mal hasarı veya ciddi sonuçların oluşma ihtimalinin söz konusu olduğunu gösterir.



UYARIΩ

Bu cihaz 8 yaş ve üstü çocuklar ile düşük fiziksel, algısal veya zihinsel kapasite ya da deneyimsiz ve tecrübesiz kişiler tarafından kullanılabilir, ancak cihazın güvenliğinden sorumlu bir kişi tarafından cihazın kullanımıyla ilgili talimatlar verilmelidir. Çocuklar cihaz ile oynamamalıdır. Temizleme ve kullanıcı bakım işlemleri denetim olmaksızın çocuklar tarafından yapılamaz (EN Standardı gereklilikleri). Bu cihaz, kişilerin güvenliğinden sorumlu bir kişi tarafından cihazın kullanılmasıyla ilgili denetim veya talimat verilmemiş, fiziksel, duyuşsal veya zihinsel yetenekleri azalmış kişiler ya da deneyim ve bilgi sahibi olmayan kişiler tarafından (çocuklar da dahil) kullanılmak üzere tasarlanmamıştır. Çocukların cihazla oynamasına izin verilmemelidir.



ÜRÜNÜN KULLANIMIYLA İLGİLİ UYARILAR

- Anormal bir durum ortaya çıkarsa (yanık kokusu gibi) derhâl üniteyi kapatıp elektrik bağlantısını kesin. Elektrik çarpması, yangın veya yaralanmaları önlemeye yönelik talimatları almak için satıcınızı arayın.
- Hava giriş veya çıkışlarına parmak, çubuk veya başka bir cisim **sokmayın**. Fan yüksek hızlarda dönebileceğinden bu durum yaralanmaya sebep olabilir.
- Ünitenin yanında saç spreyi, vernik veya boya gibi yanıcı spreyleyler **kullanmayın**. Yangın veya tutuşma meydana gelebilir.
- Klimayı yanıcı gazların yanında veya etrafında **çalıştırmayın**. Yayılan gaz ünite etrafında toplanabilir ve patlamaya neden olabilir.
- Klimanızı banyo veya çamaşır odası gibi bir odada **çalıştırmayın**. Aşırı nem maruziyeti elektrikli devrelerinin kısa devre yapmasına neden olabilir.
- Vücudunuzu uzun süre doğrudan soğuk havaya **maruz bırakmayın**.
- Çocukların klima ile oynamasına **izin vermeyin**. Çocuklar ünite etrafındayken daima gözetim altında tutulmalıdır.
- Klima, ocak veya diğer ısıtıcı cihazlarla birlikte kullanılacaksa oksijen yetersizliğini önlemek için odayı düzenli olarak havalandırın.
- Belirli işlevsel ortamlarda (mutfak, sunucu odası gibi) özel tasarlanmış klima ünitelerinin kullanılması şiddetle tavsiye edilir.

TEMİZLİK VE BAKIM UYARILARI

- Temizliğe başlamadan önce cihazı kapatın ve elektrik bağlantısını kesin. Aksi takdirde elektrik çarpması meydana gelebilir.
- Klimayı aşırı miktarda suyla **temizlemeyin**.
- Klimayı yanıcı temizlik maddeleriyle **temizlemeyin**. Yanıcı temizlik maddeleri yangına veya deformasyona sebep olabilir.



DİKKAT

- Uzun süre kullanmayacaksanız klimayı kapatın ve elektrik bağlantısını kesin.
- Fırtınalı havalarda üniteyi kapatın ve fişten çekin.
- Yoğuşan suyun engellenmeden üniteden tahliye edildiğinden emin olun.
- Klimayı elleriniz ıslakken **çalıştırmayın**. Bu durum, elektrik çarpmasına neden olabilir.
- Cihazı kullanım amacı dışında amaçlarla **kullanmayın**.
- Dış ünitenin üzerine **tırmanmayın** veya eşya **koymayın**.
- Pencereler veya kapılar açıkken veya nem çok yüksekken klimayı uzun süre **çalıştırmayın**.



ELEKTRİKLE İLGİLİ UYARILAR

- Yalnızca belirtilen güç kablosunu kullanın. Güç kablosunun zarar görmesi hâlinde, tehlikelerin önüne geçmek için kablo üretici, onun servis firması veya eşdeğer nitelikte kişiler tarafından değiştirilmelidir.
- Elektrik fişini temiz tutun. Fiş üzerinde veya etrafında biriken tozları veya pislikleri temizleyin. Kiri fişler yangına veya elektrik çarpmasına neden olabilir.
- Üniteyi fişten çıkarırken güç kablosundan **çekmeyin**. Fişi sıkıca tutup prizden çekin. Doğrudan kablunun çekilmesi kabloya zarar vererek yangına veya elektrik çarpmasına neden olabilir.
- Güç kaynağının kablosunun uzunluğunu **değiştirmeyin** veya üniteye güç sağlamak için uzatmak kablosu **kullanmayın**.
- Cihazı başka cihazlarla aynı prize **takmayın**. Uygun olmayan veya yetersiz güç beslemesi yangına veya elektrik çarpmasına neden olabilir.
- Ürün kurulum sırasında uygun şekilde topraklanmalıdır aksi takdirde elektrik çarpması meydana gelebilir.
- Her türlü elektrik işinde tüm yerel ve ulusal kablo hattı standartlarına, yönetmeliklerine ve Kurulum Kılavuzuna uyun. Dış kuvvetlerin terminale zarar vermesini önlemek için kabloları sıkıca bağlayın ve kelepçe ile emniyetli bir şekilde sabitleyin. Uygun olmayan elektrik bağlantıları aşırı ısınarak yangına ve ayrıca elektrik çarpmasına neden olabilir. Tüm elektrik bağlantıları iç ve dış ünite panellerinde bulunan Elektrik Bağlantı Şemasına göre yapılmalıdır.
- Tüm kablo bağlantıları, kontrol panosu kapağı düzgün kapanacak şekilde yapılmalıdır. Kontrol panosu kapağının düzgün kapanmaması korozyona yol açarak terminaldeki bağlantı noktalarının ısınmasına, tutuşmasına veya elektrik çarpmasına sebep olabilir.
- Sabit elektrik tesisatına bağlantı yapılacaksa kablo bağlantısı kurulları doğrultusunda tüm kutuplar arasında en az 3 mm boşluğa ve 10 mA'yı aşabilecek bir kaçak akımına sahip olan tüm kutuplu bağlantı kesme cihazı ve nominal artık akımı 30 mA'yı aşmayan bir kaçak akım cihazı (RCD) kullanılarak bağlantının kesilmesi sağlanmalıdır.

SİGORTA SPESİFİKASYONLARINI DİKKATE ALIN

Klimanın devre kartı (PCB) aşırı akım koruması sağlayacak bir sigortayla tasarlanmıştır. Sigortanın spesifikasyonları aşağıdaki gibi devre kartının üzerine basılmıştır:

T5A/250VAC, T10A/250VAC, vb.

T20A/250VAC(<=24000 Btu/sa ünite), T30A/250VAC(>24000 Btu/sa ünite)

NOT: R32 veya R290 soğutucu akışkanın kullanıldığı ünitelerde yalnızca patlamaya dayanıklı seramik sigorta kullanılabilir.

⚠ ÜRÜNÜN KURULUMUyla İLGİLİ UYARILAR

1. Kurulum yetkili satıcı veya uzman tarafından yapılmalıdır. Hatalı kurulum su sızıntısına, elektrik çarpmasına veya yangına sebep olabilir.
2. Kurulum, kurulum talimatlarına göre yapılmalıdır. Yanlış kurulum su sızıntısına, elektrik çarpmasına veya yangına sebep olabilir.
(Kuzey Amerika'da kurulum yalnızca yetkili personel tarafından NEC ve CEC gereksinimlerine uygun olarak yapılmalıdır.)
3. Bu ünitenin onarımı veya bakımı ile ilgili konularda bir yetkili servis teknisyeniyle iletişime geçin. Bu cihaz ulusal kablo hattı yönetmeliklerine göre kurulur.
4. Kurulum sırasında yalnızca ürünle birlikte verilen yardımcı donanımları, parçaları ve belirtilen parçaları kullanın. Standart dışı parçaların kullanılması su sızıntısına, elektrik çarpmasına, yangına ve ünitenin arızalanmasına neden olabilir.
5. Üniteyi ağırlığını taşıyabilecek sağlam bir yere kurun. Seçilen yer ünitenin ağırlığını kaldıramazsa veya kurulum hatalı yapılırsa ünite düşebilir ve ciddi yaralanma ve hasara neden olabilir.
6. Tahliye boru tesisatını bu kılavuzdaki talimatlara göre takın. Yanlış tahliye suyun evinize ve mülkünüze zarar vermesine sebep olabilir.
7. Üniteye yardımcı bir elektrikli ısıtıcı varsa üniteyi yanıcı malzemelere 1 metreden yakın (3 feet) monte **etmeyin**.
8. Üniteyi yanıcı gaz sızıntılarına maruz kalabileceği bir yere monte **etmeyin**. Ünite etrafında yanıcı gaz birikmesi yangına sebep olabilir.
9. Tüm işler tamamlanana kadar gücü açmayın.
10. Klimayı taşıırken veya yerini değiştirirken ünitenin elektrik bağlantısını kesmek ve yeniden bağlamak için deneyimli servis teknisyenlerine danışın.
11. Cihazın desteğine nasıl monte edileceği ile ilgili ayrıntılar için lütfen "iç ünitenin kurulumu" ve "dış ünitenin kurulumu" bölümlerindeki bilgileri okuyun.

Florlu Gazlarla ilgili Not (R290 Soğutucu Akışkan kullanılan üniteler için geçerli değildir)

1. Bu klima ünitesi florlu sera gazları içerir. Gazın türü ve miktarıyla ilgili ayrıntılı bilgi için ünitenin üzerindeki ilgili etikete veya dış ünitenin ambalajındaki "Kullanım Kılavuzu - Ürün Fişi"ne bakın. (Yalnızca Avrupa Birliği ürünleri).
2. Bu ünitenin kurulumu, servisi, bakımı ve onarımı yetkili bir teknisyen tarafından yapılmalıdır.
3. Ürünü sökme ve geri dönüştürme işlemleri yetkili bir teknisyen tarafından yapılmalıdır.
4. 5 ton CO₂ eşdeğeri veya daha fazla ve 50 ton CO₂ eşdeğerinden daha az miktarda florlu sera gazı içeren ekipmanlarda sistemde bir sızıntı tespit sistemi kuruluysa en az 24 ayda bir sızıntı olup olmadığı kontrol edilmelidir.
5. Üniteye sızıntı olup olmadığı kontrol edilirken tüm kontrollerin uygun şekilde kaydının tutulması şiddetle tavsiye edilir.

⚠ R32/R290 Soğutucu Akışkan Kullanımıyla İlgili UYARI

- Yanıcı soğutucu akışkanın kullanıldığı cihazlar, kullanım için belirtilen oda büyüklüğüyle aynı büyüklükte ve iyi havalandırılan bir yerde saklanmalıdır.

R32 soğutucu akışkan kullanılan modellerde:

Cihaz yüz ölçümü $X \text{ m}^2$ üzeri olan bir odada kurulmalı, çalıştırılmalı ve saklanmalıdır.

Cihaz $X \text{ m}^2$ altındaysa havalandırılmayan bir alana kurulmamalıdır (Lütfen aşağıdaki forma bakın).

Model (Btu/sa)	Doldurulacak soğutucu akışkan miktarı (kg)	Kurulum yüksekliği	Minimum oda alanı (m^2)
<12000	<1,11	2,2 m	1
18000	<1,65	2,2 m	2
24000	<2,58	2,2 m	5
30000	<3,08	2,2 m	7
36000	<3,84	2,2 m	10
42000-48000	<4,24	2,2m	12
55000-60000	<4,39	2,2m	13

- Yeniden kullanılabilir mekanik konnektörler ve havşalı bağlantıların kapalı alanlarda kullanılmasına izin verilmez. (**EN** Standart Gereklilikleri).
- Kapalı alanlarda kullanılan mekanik konnektörler izin verilen maksimum basıncın %25'inde en fazla 3 g/yıl olmalıdır. Mekanik konnektörler kapalı alanlarda yeniden kullanılacaksa sızdırmazlık parçaları yenilenecektir. Havşalı bağlantılar kapalı alanlarda yeniden kullanılacaksa havşa yapılan kısım yeniden imal edilmelidir. (**UL** Standart Gereksinimleri)
- Mekanik konnektörler kapalı alanlarda yeniden kullanılacaksa sızdırmazlık parçaları yenilenmelidir. Havşalı bağlantılar kapalı alanlarda yeniden kullanılacaksa havşa yapılan kısım yeniden imal edilmelidir. (**IEC** Standart Gereklilikleri)
- Kapalı alanlarda kullanılan mekanik konnektörler ISO 14903 standardına uygun olmalıdır.

Avrupa Atık İmha Yönergeleri

Ürün veya ürüne ait basılı materyallerde gösterilen bu işaret atık elektronik ve elektrikli ekipmanların genel evsel atıklarla birlikte atılmaması gerektiğini gösterir.



Bu Ürünün Doğru İmhası (Atık Elektrikli ve Elektronik Ekipmanlar)

Bu cihaz, soğutucu akışkan ve diğer potansiyel olarak tehlikeli malzemeler içerir. Bu cihaz bertaraf edildiğinde, yasalara göre özel toplama ve işleme yapılması gerekir. Bu ürünü ev atığı veya ayrıştırılmamış belediye atığı olarak atmayın.

Bu cihazı atarken, aşağıdaki seçenekleri uygulayabilirsiniz:

- Cihazı belediye tarafından belirlenmiş elektronik atık toplama tesisine atın.
- Yeni bir cihaz satın alındığında, perakendeci eski cihazı ücretsiz olarak alır.
- İmalatçı eski cihazı ücretsiz olarak alır.
- Cihazı onaylı atık metal hurdacılarına satın.

Özel bildirim

Bu cihazın ormana veya diğer doğal ortamlara atılması sağlığını tehlikeye atar ve çevre açısından zararlıdır. Tehlikeli maddeler yer altı suyu sızabilir ve besin zincirine karışabilir.

Ünitenin Spesifikasyonları ve Özellikleri

İç ünite ekranı

NOT: Farklı modellerde farklı gösterge panelleri bulunur. Satın aldığınız klimada aşağıda açıklanan göstergelerin tümü mevcut değildir. Lütfen satın aldığınız ünitenin iç ekran panelini kontrol edin. Bu kılavuzdaki çizimler açıklama amaçlıdır. İç ünitenizin gerçek şekli biraz farklı olabilir. Gerçek şekil esas alınacaktır.

İç üniteye bu ekran paneli uzaktan kumandanın kaybolması veya kumanda pilinin bitmesi durumunda üniteyi çalıştırmak için kullanılabilir.

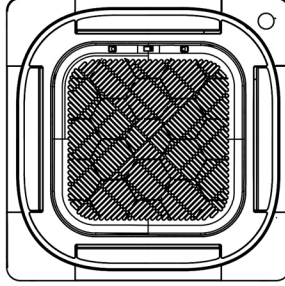

(A-1)

Manuel
düğme

LED ekranı

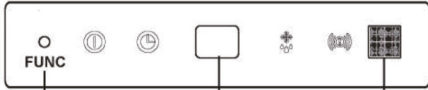
Kızılöte
siManuel
düğme

LED ekranı

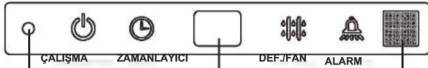
Kızılöte
siManuel
düğme

LED ekranı

Kızılöte
si

(A-2)

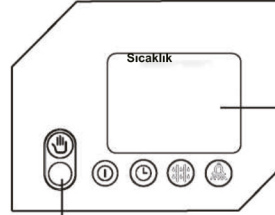
Manuel
düğmeLED ekran
ve
Kızılötesi
alıcı

- **Çalışma göstergesi:**    
- **Zamanlayıcı**    
- **PRE-DEF göstergesi**
(ön ısıtma/buz çözme)    
- **Alarm göstergesi:**    

(A-3)

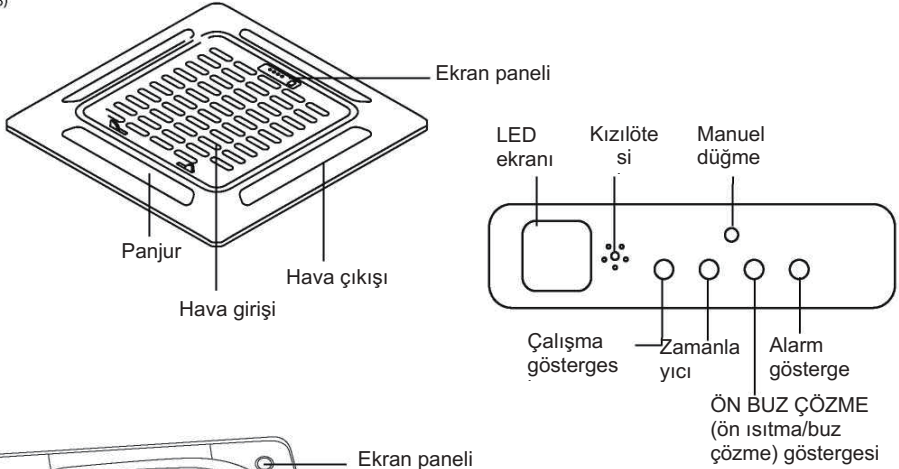

(B)

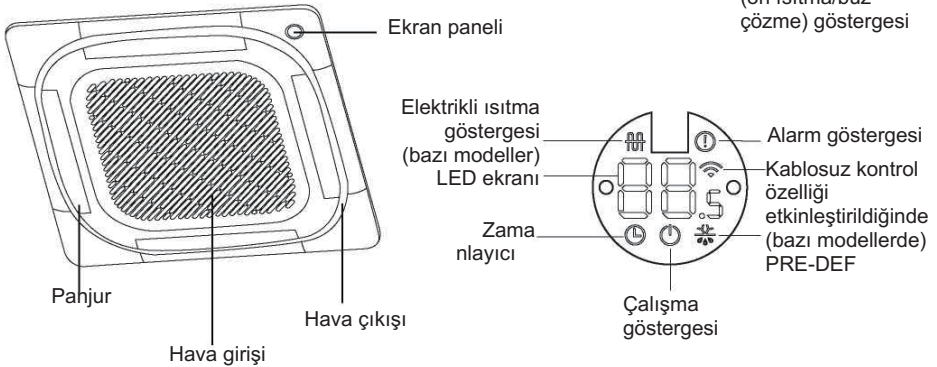

- **MANUEL düğmesi** : Bu düğme modu aşağıdaki sırayla seçer: OTOMATİK, CEBRİ SOĞUTMA, KAPALI.

CEBRİ SOĞUTMA modu: CEBRİ SOĞUTMA modunda Çalışma ışığı yanıp söner. Sistem, 30 dakika boyunca yüksek bir rüzgar hızıyla soğuduktan sonra AUTO'ya dönecektir. Bu işlem sırasında uzaktan kumanda devre dışı bırakılacaktır.

KAPALI Modu : Ekran paneli kapatıldığında, ünite kapanır ve uzaktan kumanda yeniden

Çalışma sıcaklığı

Klimanız aşağıdaki sıcaklık aralıklarının dışında kullanıldığında belirli güvenlik koruma özellikleri etkinleşebilir ve ünitenin devre dışı kalmasına sebep olabilir.

Inverter Split Tipi

	SOĞUTMA modu	ISITMA modu	NEM ALMA modu
Oda Sıcaklığı	16 °C - 32 °C (60 °F - 90 °F)	0°C - 30°C (32°F - 86°F)	10°C - 32°C (50°F - 90°F)
Dış Ortam Sıcaklığı	0°C - 50°C (32°F - 122°F)	-15°C - 24°C (5°F - 75°F)	0°C - 50°C (32°F - 122°F)
	-15°C - 50°C (5°F - 122°F) (Düşük sıcaklık soğutma sistemli modeller için)		
	0°C - 52°C (32°F - 126°F) (Özel tropik modeller için)		0°C - 52°C (32°F - 126°F) (Özel tropik modeller için)

YARDIMCI ELEKTRİKLİ ISITICIYA SAHİP DİŞ ÜNİTELER İÇİN

Dış sıcaklık 0°C'nin (32°F) altında olduğunda performansın kesintisiz bir şekilde devam etmesini sağlamak için ünitenin daima fişe takılı tutulmasını şiddetle tavsiye ederiz.

Sabit Hızlı (ON OFF) Tip

	COOL modu	ISITMA modu	NEM ALMA modu
Oda Sıcaklığı	16 °C-32 °C (60 °F-90 °F)	0°C- 30°C (32°F-86°F)	10°C-32°C (50°F-90°F)
Dış Ortam Sıcaklığı	18°C-43°C (64°F-109°F)	-7°C-24°C (19°F-75°F)	11°C-43°C (52°F-109°F)
	-7°C-43°C (19°F-109°F) (Düşük sıcaklık soğutma sistemli modeller için)		18°C-43°C (64°F-109°F)
	18°C-52°C (64°F-126°F) (Özel tropik modeller için)		18°C-52°C (64°F-126°F) (Özel tropik modeller için)

NOT: Odanın bağıl nemi %80'den az. Klima bu değerin üzerinde çalışırsa klimanın yüzeyinde yoğunlaşma meydana gelebilir. Lütfen dikey hava akış panjurunu maksimum açığa (zemine dikey olarak) getirin ve fan modunu HIGH (YÜKSEK) olarak ayarlayın.

Ünitenizin performansını daha da fazla optimize etmek için şunları yapın:

- Kapıları ve pencereleri kapalı tutun.
- AÇILMA ZAMANLAYICISI ve KAPANMA ZAMANLAYICISI fonksiyonlarını kullanarak enerji kullanımını sınırlandırın.
- Hava girişlerini ve çıkışlarını engellemeyin.
- Hava filtrelerini düzenli olarak kontrol edip temizleyin.

Diğer özellikler

Varsayılan Ayar

Klima güç kesintisinden sonra yeniden başlarsa fabrika ayarlarına döner (AUTO modu, AUTO fan, 24°C (76°F)). Bu durum uzaktan kumandada ve ünite panelinde tutarsızlıklara yol açabilir. Durumu güncellemek için uzaktan kumandanızı kullanın.

Otomatik Yeniden Başlatma (bazı üniteler)

Güç kesintisi durumunda sistem derhâl durur. Güç yeniden geldiğinde dış üniteye çalışma ışığı yanıp söner. Üniteyi yeniden başlatmak için uzaktan kumandadaki **AÇMA/KAPATMA** düğmesine basın. Sistemin otomatik yeniden başlatma fonksiyonu varsa ünite aynı ayarı kullanarak yeniden başlar.

Üç dakika koruma özelliği (bazı modellerde)

Koruma özelliği çalışmadan hemen sonra yeniden başlatıldığında klimanın yaklaşık 3 dakika süreyle devreye girmesini engeller.

Panjur Açısı Bellek Fonksiyonu (bazı modeller)

Bazı modeller panjur açısı bellek fonksiyonu ile tasarlanmıştır. Ünite güç kesintisinden sonra yeniden başlarsa yatay panjurların açısı otomatik olarak önceki konumuna döner. Yoğuşma oluşup makinenin içine damlayabileceğinden yatay panjurun açısı çok küçük ayarlanmamalıdır. Panjuru sıfırlamak için manuel düğmeye basarak yatay panjur ayarını sıfırlayın.

Soğutucu Akışkan Sızıntısı Tespit Sistemi (bazı modeller)

Soğutucu akışkan sızıntısı olması durumunda, LED EKRANDA soğutucu akışkan sızıntısı için hata kodu görüntülenir ve LED gösterge ışığı yanıp söner.

Temizlik ve Bakım

İç Ünitenizin Temizlenmesi

⚠ TEMİZLİK VEYA BAKIMDAN ÖNCE

TEMİZLİK VEYA BAKIMDAN ÖNCE DAİMA KLİMA SİSTEMİNİZİ KAPATIN VE FİŞİNİ PRİZDEN ÇEKİN.

⚠ DİKKAT

Üniteyi temizlemek için sadece yumuşak ve kuru bir bez kullanın. Ünite çok kirliyse üniteyi silmek için ılık suya batırılmış bir bez kullanabilirsiniz.

- Üniteyi temizlemek için kimyasal madde veya kimyasala batırılmış bez **kullanmayın**
- Üniteyi temizlemek için benzen, tiner, parlatma tozu veya başka solventler **kullanmayın**. Bu maddeler plastik yüzeyin çatlamasına veya bozulmasına yol açabilir.
- Ön paneli temizlemek için 40°C'den (104°F) daha sıcak su **kullanmayın**. Aksi takdirde, panel deforme olabilir veya panelin rengi atabilir.

Hava Filtresinin Temizlenmesi

Tıkanmış bir klima ünitenizin soğutma verimini azaltabilir ve ayrıca sağlığınıza olumsuz etkileyebilir. Filtreyi iki haftada bir temizleyin.

⚠ UYARI: FİLTREYİ KENDİNİZ ÇIKARMAYIN YA DA TEMİZLEMİYİN

Filtreyi çıkarmak ya da temizlemek tehlikeli olabilir. Çıkarma ve bakım işleri yetkili bir teknisyen tarafından yapılmalıdır.

1. Hava filtresini çıkarın.
2. Yüzeyini elektrikli süpürgeyle çekerek veya az miktarda deterjanlı ılık suyla yıkayarak hava filtresini temizleyin.
3. Filtreyi temiz suyla durulayın ve hava ile kurumaya bırakın. Filtreyi doğrudan güneş ışığı ile **KURUTMAYIN**.

Su kullanıyorsanız giriş tarafı yere ve suyun geldiği yönün tersine bakmalıdır.



Elektrikli süpürge kullanıyorsanız giriş tarafı süpürgeye bakmalıdır.



⚠ DİKKAT

- Filtreyi değiştirmeden veya temizlemeden önce, üniteyi kapatın ve elektrik bağlantısını kesin.
- Filtreyi çıkarırken ünitenin içindeki metal parçalara dokunmayın. Keskin metal kenarlar elinizi kesebilir.
- İç ünitenin içini temizlemek için su kullanmayın. Su kullanmak yalıtıma zarar verebilir ve elektrik çarpmasına neden olabilir.
- Filtreyi kuruturken doğrudan güneş ışığına

⚠ DİKKAT

- Dış ünitenin her türlü bakım ve temizlik işlemi yetkili satıcı veya lisanslı bir servis sağlayıcısı tarafından yapılmalıdır.
- Dış ünitenin her türlü onarım işlemi, yetkili satıcı veya lisanslı bir servis sağlayıcısı tarafından yapılmalıdır.

Bakım - Uzun Süre Kullanmama

Klimanızı uzun bir süre kullanmayı düşünmüyorsanız şunları yapın:

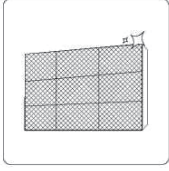

Tüm filtreleri temizleyin



Ünite tamamen kuruyana kadar FAN fonksiyonunu

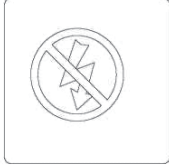

Üniteyi kapatın ve elektrik bağlantısını

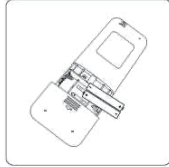

Uzaktan kumandanın pilleri çıkarın

Bakım - Sezon Öncesi Kontrol

Ünite uzun süre kullanılmamışsa veya sık kullanılan döneme geçmeden önce şunları yapın:



Hasarlı kablo olup olmadığını kontrol edin tüm filtreleri

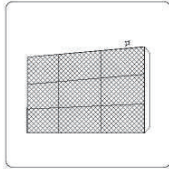

Sızıntı kontrolü

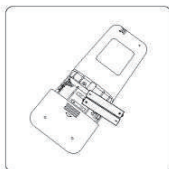

Pilleri değiştirin



Tüm hava giriş ve çıkışlarını kontrol ederek engelleyen herhangi bir şey olmadığından emin olun

Sorun giderme

GÜVENLİK TEDBİRLERİ

Aşağıdakilerden herhangi biri olursa, ünitenizi derhâl kapatın!

- Güç kablosu zarar görürse veya anormal şekilde ısınır
- Yanık kokusu alırsanız
- Üniteden yüksek veya anormal sesler çıkarsa
- Sıklıkla sigorta atarsa veya devre kesici açılırsa
- Ünitenin içine veya üzerine su veya başka nesnelere dökülürse

BU SORUNLARI KENDİ BAŞINIZA DÜZELTMEMEYE ÇALIŞMAYIN! DERHÂL YETKİLİ SERVİS SAĞLAYICISIYLA İLETİŞİME GEÇİN!

Yaygın Sorunlar

Aşağıda belirtilen sorunlar bir arıza değildir ve çoğu durumda onarım gerektirmez.

Sorun	Olası Nedenler
AÇMA/KAPATMA düğmesine basıldığında ünite açılmıyor	Ünitede aşırı yüklenmeyi önleyen 3 dakikalık koruma özelliği bulunur. Kapatıldıktan sonraki üç dakika içinde ünite yeniden çalıştırılmaz.
	Soğutma ve Isıtma Modelleri: Çalışma ışığı ve PRE-DEF (Ön ısıtma/Buz çözme) göstergeleri yanıyor ise dış ortam sıcaklığı çok düşüktür ve ünitenin buzunu çözmek için soğuk rüzgâr önleme devreye girer.
	Yalnızca Soğutma Modellerinde: “Fan Only” göstergesi yanıyor ise dış ortam sıcaklığı çok düşüktür ve ünitenin buzunu çözmek için donma önleyici koruması devreye girer.
Ünite SOĞUTMA/ISITMA modundan FAN moduna geçiyor	Buzlanmayı önlemek için ünite kendi kendine ayar değiştirebilir. Sıcaklık arttığı zaman, ünite önceden seçilen moda yeniden çalışmaya başlayacaktır.
	Ayarlanan sıcaklığa ulaşılmıştır, bu noktada ünite kompresörü kapatır. Sıcaklık değiştiği zaman ünite yeniden çalışmaya başlayacaktır.
İç üniteden beyaz buğu çıkıyor	Nemli bölgelerde, oda sıcaklığı ile klima havası arasında büyük sıcaklık farkı olması beyaz buğu oluşmasına neden olabilir.
Hem iç hem de dış üniteden beyaz buğu çıkıyor	Ünite buz çözme işleminden sonra HEAT modunda yeniden başladığında, buz çözme sırasında oluşan nem nedeniyle beyaz buğu çıkabilir.
İç üniteden ses geliyor	Panjur pozisyonunu sıfırlarken hava sıkışma sesi gelebilir.
	Sistem kapandığında veya COOL modundayken gıcırdama sesi duyulur. Ses ayrıca (isteğe bağlı) tahliye pompası çalışırken de duyulur.
	Ünite HEAT modunda çalıştıktan sonra plastik parçalarının genleşmesi ve büzülmesi nedeniyle gıcırdama sesi gelebilir.
Hem iç hem de dış üniteden ses geliyor	Çalışma sırasında düşük tıslama sesi: Bu ses normaldir, soğutucu gazın iç ünite ve dış üniteye dolaşmasından kaynaklanır.
	Sistem çalışmaya başladığında, biraz önce durdurulduğunda veya buz çözme sırasında düşük tıslama sesi: Bu ses normaldir, soğutucu gazın durmasından veya yön değiştirmesinden kaynaklanır.
	Gıcırdama sesi: Çalışma sırasında sıcaklık değişimleri nedeniyle plastik ve metal parçaların genleşmesi ve büzülmesi gıcırdama sesine neden olabilir.

Sorun	Olası Nedenler
Dış üniteden ses geliyor	Çalışma moduna bağlı olarak, üniteden farklı sesler gelebilir.
İç ya da dış üniteden toz çıkıyor	Uzun süre kullanılmadığı zamanlarda ünitenin içinde toz birikebilir, ünite çalıştırıldığı zaman bu tozlar dışarı atılır. Uzun süre kullanılmadığı zamanlarda ünitenin üzeri örtülerek bu durum hafifletilebilir.
Üniteden kötü koku geliyor	Ünite ortamdaki kokuları emebilir (mobilya, yemek, sigara vb.) ve çalışma sırasında bu kokuları dışarı verir. Ünitenin filtreleri kirlenmiştir ve temizlenmesi gerekmektedir.
Dış ünitenin fanı çalışmıyor	Ünitenin optimumunda çalışmasını sağlamak için çalışma sırasında fan hızı kontrol edilir.

NOT: Sorun düzelmezse bölgenizdeki bir satıcı veya en yakın müşteri servis merkeziyle irtibata geçin. Ünitadaki arızayı ayrıntılı bir şekilde açıklayın ve cihazınızın model numarasını belirtin.

Sorun giderme

Sorunlar ortaya çıktığında onarım şirketiyle irtibata geçmeden önce lütfen aşağıdaki hususları kontrol edin.



















Sorun	Olası Nedenler	Çözüm
Düşük Soğutma Performansı	Sıcaklık ayarı, ortam sıcaklığından daha yüksek olabilir	Sıcaklık ayarını düşürün
	İç veya dış ünitadaki ısı eşanjörü kirlenmiştir	Etkilenen ısı eşanjörünü temizleyin
	Hava filtresi kirlidir	Filtreyi çıkarın ve talimatlara göre temizleyin
	İki üniteden birinin hava girişi veya çıkışı tıkalı	Üniteyi kapatın, tıkanıklığı giderin ve yeniden çalıştırın
	Kapılar ve pencereler açık	Ünite çalışırken tüm kapıların ve pencerelerin kapalı olduğundan emin olun
	Güneş ışığı aşırı ısıya neden olmuştur	Yüksek ısı ya da parlak güneş ışığı varken pencereleri ve perdeleri kapatın
	Odada çok fazla ısı kaynağı (insan, bilgisayar, elektronik alet vb.) vardır	Isı kaynaklarının miktarını azaltın
	Sızıntı ya da uzun süreli kullanım nedeniyle soğutucu akışkan miktarında azalma	Sızıntıları kontrol edin, gerekirse yeniden sızdırmazlık sağlayın ve soğutucu akışkanı tamamen doldurun

Sorun	Olası Nedenler	Çözüm
Ünite çalışmıyor	Elektrik kesintisi	Elektriğin gelmesini bekleyin
	Güç kapatılmış	Gücü açın
	Sigorta yanmış	Sigortayı değiştirin
	Uzaktan kumandanın pilleri bitmiş	Pilleri değiştirin
	Ünitenin 3 dakikalık koruma özelliği etkinleştirilmiş	Üniteyi yeniden başlattıktan sonra üç dakika bekleyin
	Zamanlayıcı etkinleştirilmiş	Zamanlayıcıyı kapatın
Ünite sık sık açılıyor ve duruyor	Sistemde çok fazla veya çok az soğutucu akışkan bulunuyor	Sızıntı olup olmadığını kontrol edin ve sisteme soğutucu akışkan doldurun.
	Sistemde sıkıştırılmayan gaz veya rutubet mevcut.	Sistemdeki soğutucu akışkanı boşaltıp yeniden doldurun
	Sistem devresi engellendi	Hangi devrenin engellendiğini belirleyin ve arızalı ekipman parçasını değiştirin
	Kompresör bozuk	Kompresörü değiştirin
	Gerilim çok yüksek veya çok düşük	Gerilimi düzenlemek için bir manostat kurun
Düşük ısıtma performansı	Dış sıcaklık çok düşük	Yardımcı ısıtma cihazı kullanın
	Kapılardan ve pencerelerden soğuk hava giriyor	Ünite çalışırken tüm kapıların ve pencerelerin kapalı olduğundan emin olun
	Sızıntı ya da uzun süreli kullanım nedeniyle soğutucu akışkan miktarında azalma	Sızıntıları kontrol edin, gerekirse yeniden sızdırmazlık sağlayın ve soğutucu akışkanı tamamen doldurun
Gösterge lambaları sürekli yanıp sönüyor		
İç ünitenin pencere ekranında aşağıdaki harflerle başlayan hata kodları gösteriliyor: <ul style="list-style-type: none"> • E(x), P(x), F(x) • EH(xx), EL(xx), EC(xx) • PH(xx), PL(xx), PC(xx) 	Ünite çalışmayı durdurulabilir veya güvenli bir şekilde çalışmaya devam edebilir. Gösterge lambaları yanıp sönmeye devam ederse veya hata kodu gösterilirse yaklaşık 10 dakika bekleyin. Problem kendiliğinden çözülebilir. Çözülmezse gücü kesip yeniden bağlayın. Üniteyi açın. Sorun düzelmezse gücü kesin ve en yakın müşteri hizmet merkeziyle irtibata geçin.	

NOT: Yukarıda anlatılan kontroller ve arıza tespitleri yapıldıktan sonra sorun devam ederse ünitenizi derhâl kapatın ve yetkili servis merkeziyle irtibata geçin.

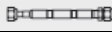
Yardımcı Donanımlar

Aşağıdaki yardımcı donanımlar klima sistemiyle birlikte verilir. Klimayı kurarken tüm kurulum parçalarını ve yardımcı donanımları kullanın. Uygunsuz kurulum su sızıntısına, elektrik çarpmasına ve yangına veya ekipmanın arızalanmasına sebep olabilir. Klimayla birlikte verilmeyen parçalar ayrı olarak satın alınmalıdır.

Yardımcı Donanımın Adı	Miktar (Adet)	Şekli	Yardımcı Donanımın Adı	Miktar (Adet)	Şekli
Kılavuz	2-4		Kurulum kağıdı şablonu (bazı modellerde)	1	
Ses geçirmez/izolasyon kılıfı (bazı modellerde)	1		Darbeye dayanıklı kauçuk (bazı modellerde)	1	
Ses geçirmez/izolasyon kılıfı (bazı modellerde)	1		Tahliye bağlantısı (bazı modellerde)	1	
Çıkış borusu kılıfı (bazı modellerde)	1		Sızdırmazlık halkası (bazı modellerde)	1	
Çıkış borusu kelepçesi (bazı modellerde)	1		Bakır somun	2	
Tavan kancası (bazı modellerde)	4		Manyetik halka (elektrik kablolarını S1 & S2 (P & Q & E) manyetik halkanın etrafına iki kez sarın) (bazı modellerde)	1	
Aski civatası (bazı modellerde)	4		Manyetik halka (Kurulumdan sonra iç ve dış ünitenin arasındaki bağlantı kablosuna takın.) (bazı modellerde)	Modele göre değişir	
Kısma cihazı (bazı ünitelerde)	1		Kılavuzlu vida (bazı modellerde)	4	
Kayış (bazı modeller)	4		Boğaz bandı (bazı modellerde)	2	
Kablo kanalı kurulum plakası (bazı modellerde)	1				

Yardımcı Donanımlar

İsteğe bağlı yardımcı donanımlar

- İki tip uzaktan kumanda vardır: kablolu ve kablosuz. Müşteri tercihlerine ve gereksinimlerine göre bir uzaktan kumanda seçin ve uygun bir yere kurun. Uygun uzaktan kumanda seçiminde yardımcı olması için kataloglara ve teknik literatüre bakın.

Adı	Şekli	Miktar (adet)
Bağlantı borusu tertibatı	Sıvı tarafı	06,35 (1/4 inç)
		09,52 (3/8 inç)
		012,7 (1/2 inç)
	Gaz tarafı	09,52 (3/8 inç)
		012,7 (1/2 inç)
		0 16 (5/8 inç)
		0 19 (3/4 inç)
	0 22 (7/8 inç)	
		ayrı olarak satın almanız gereken parçalar. Satın aldığınız üniteye uygun boru boyutu hakkında satıcıya danışın.

Kurulum Özeti



İç üniteyi kurun

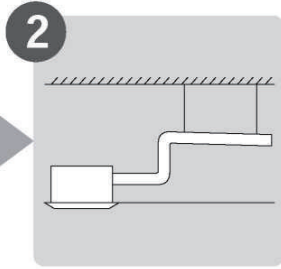

Tahliye borusunu takın

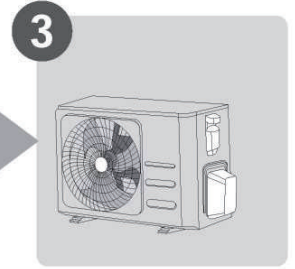

Dış üniteyi takın

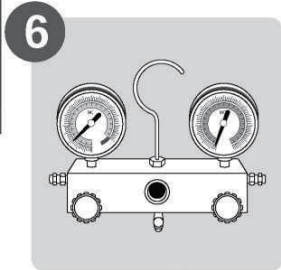

Soğutucu sistemini tahliye edin

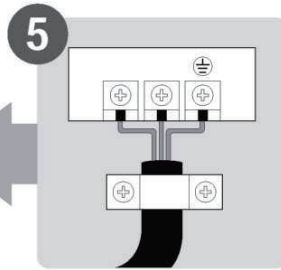

Kabloları bağlayın

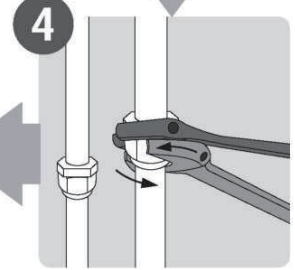

Soğutucu akışkan borularını bağlayın

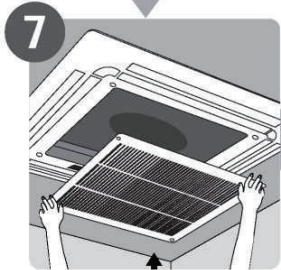

Ön paneli takın

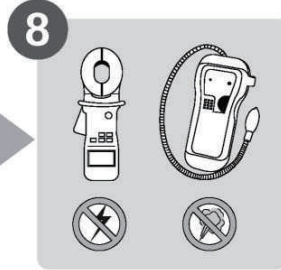

Test çalışması

Ünitenin Parçaları

NOT: Kurulum, yerel ve ulusal standartların gerekliliklerine uygun şekilde yapılmalıdır. Bazı bölgelerde kurulum işlemleri bir miktar farklılık gösterebilir.

(A)

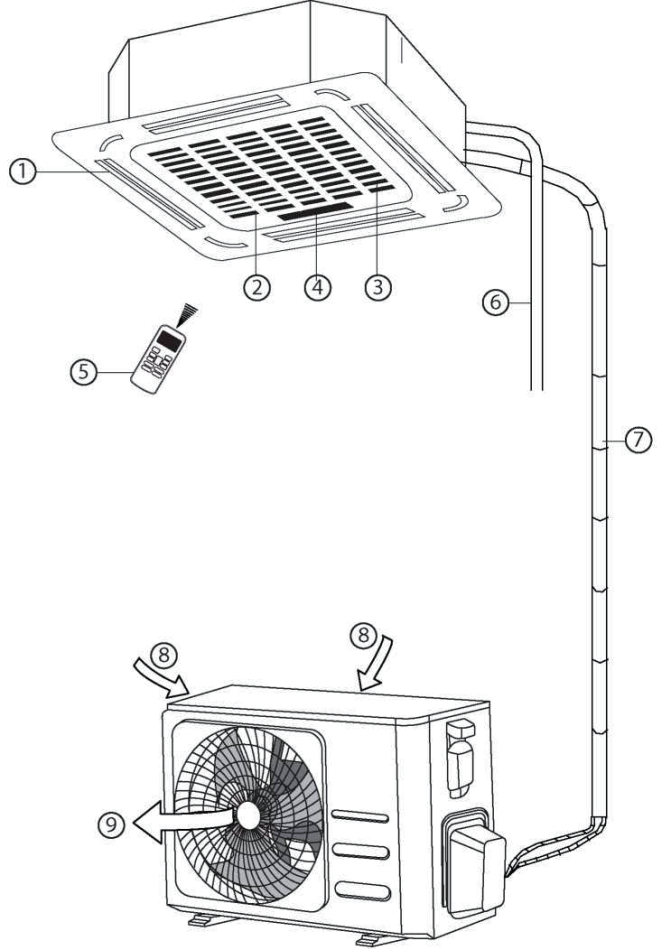

(B)

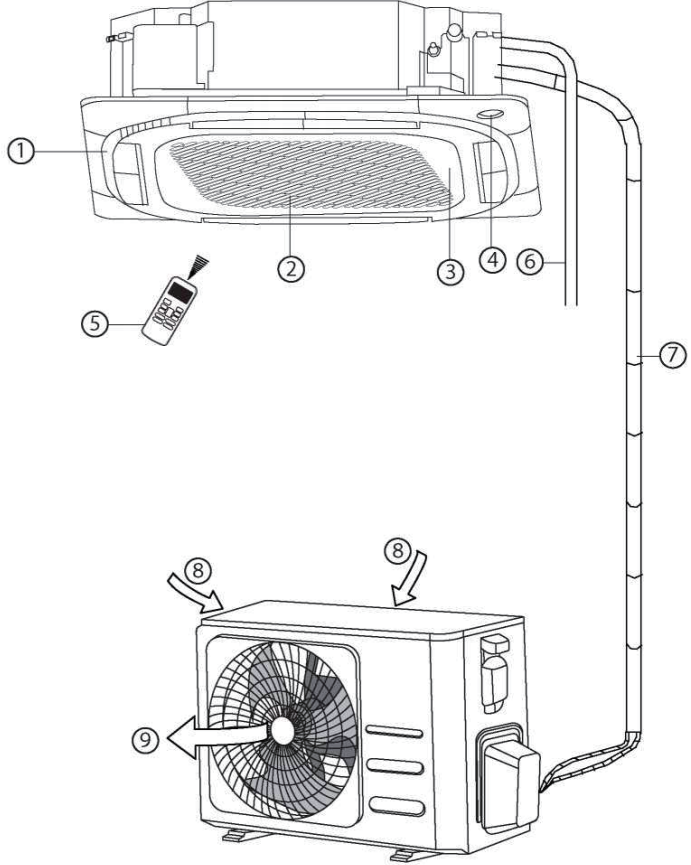

- 1 Hava çıkışı
- 2 Hava girişi
- 3 Ön ızgara
- 4 Ekran paneli
- 5 Uzaktan kumanda
- 6 Tahliye borusu
- 7 Bağlantı borusu
- 8 Hava girişi
- 9 Hava çıkışı

ÇİZİMLERLE İLGİLİ NOT

Bu kılavuzdaki çizimler açıklama amaçlıdır. İç ünitenizin gerçek şekli biraz farklı olabilir. Gerçek şekil esas alınacaktır.

İç Ünitenin Kurulumu

Kurulum Talimatları- İç Ünite

NOT: Panel montajı boru tesisatı ve kablo bağlantısı tamamlandıktan sonra yapılmalıdır.

1. Adım: Kurulum yerini seçme

İç üniteyi monte etmeden önce uygun bir yer seçmelisiniz. Aşağıda, ünite için uygun bir yer seçmenize yardımcı olacak standartlar verilmiştir.

Uygun kurulum yerleri şu standartları karşılar:

- ☑ Kurulum ve bakım için yeterli alan mevcut.
- ☑ Bağlantı ve tahliye borularını bağlamak için yeterli alan mevcut.
- ☑ Tavan yatay ve yapısı iç ünitenin ağırlığını kaldırabilir.
- ☑ Hava girişi ve çıkışında herhangi bir engel yok.
- ☑ Hava akımı tüm odayı doldurabilir.
- ☑ Isıtıcılardan kaynaklı doğrudan radyasyon yok.

Üniteyi aşağıda belirtilen yerlere **MONTE ETMEYİN:**

- ⊘ Petrol sondajı veya hidrolik kırılma olan alanlar
- ⊘ Havada yüksek tuz içeriği bulunan kıyı alanları
- ⊘ Havada yakıcı gazların bulunduğu alanlar (ör. kaplıcalar)
- ⊘ Güç dalgalanmaları yaşanan alanlar (ör. fabrikalar)
- ⊘ Kapalı alanlar (ör. kabinler)
- ⊘ Doğal gaz kullanılan mutfaklar
- ⊘ Güçlü elektromanyetik dalgaların olduğu alanlar
- ⊘ Yanıcı madde veya gazla dolu alanlar
- ⊘ Yüksek nemli odalar (ör. banyo veya çamaşır odası)

İç ünite ile tavan arasında önerilen mesafe

Monte edilen iç ünite ile iç tavan arasındaki mesafe aşağıdaki özellikleri karşılamalıdır.

(A)

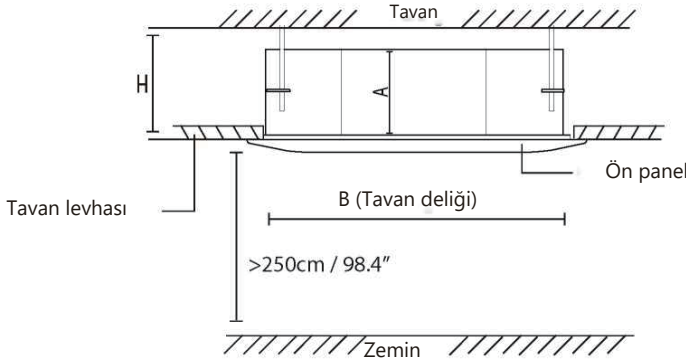

İç ünitenin yüksekliğine göre tavandan uzaklık

TÜR	MODEL	A Uzunluğu (mm/inç)	H Uzunluğu (mm/inç)	B Uzunluğu (mm/inç)
Süper İnce modeller	18-24	205/8	> 235/9,3	880/34,5
	24	245/9,6	> 275/10,8	
	30	205/8	> 235/9,3	
	30-48	245/9,6	> 275/10,8	
	48-60	287/11,3	> 317/12,5	
	48-60	287/11,3	> 317/12,5	940/37,0
Kompakt modeller		260/10,2	> 290/11,4	600/23,6

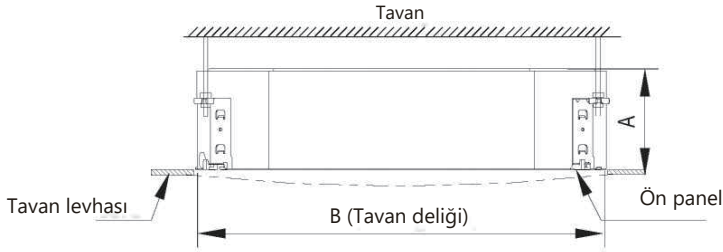
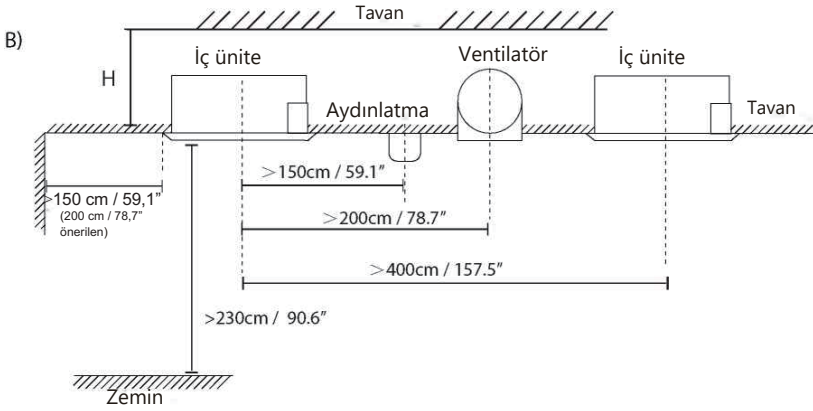

İç ünitenin yüksekliğine göre tavandan uzaklık

MODEL	A Uzunluğu (mm/inç)	H Uzunluğu (mm/inç)	B Uzunluğu (mm/inç)
	205/8,03	230/9,06	900/35,4
	245/9,65	271/10,7	
	287/11,3	313/12,3	

2. Adım: İç üniteyi asma

1. Her kenarda en az 1 m (39") boşluk bırakarak tavana dikdörtgen bir delik açmak için verilen kağıt şablonu kullanın. Kesilen delik boyutu, gövde boyutundan 4 cm (1,6") daha büyük olmalıdır. Tavan kancası deliklerinin açılacağı alanları mutlaka işaretleyin.

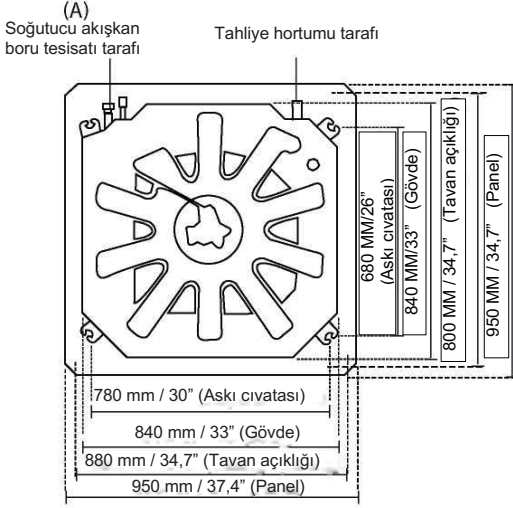

18-48 K Süper İnce modellerin tavan delik boyutu

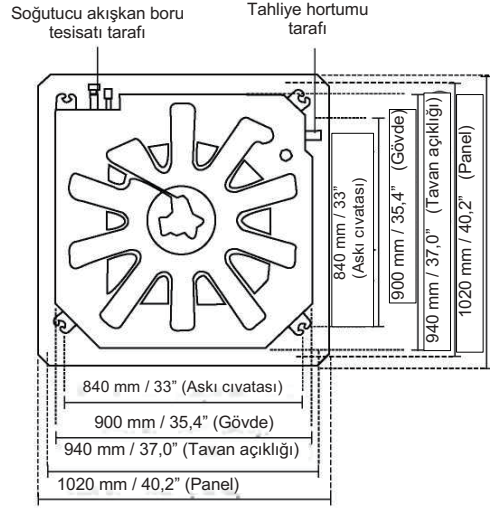

60 K Süper İnce modellerin tavan delik boyutu



Kompakt modellerin tavan delik boyutu

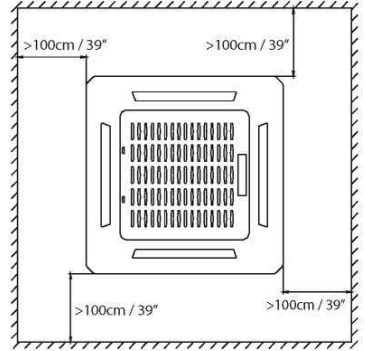

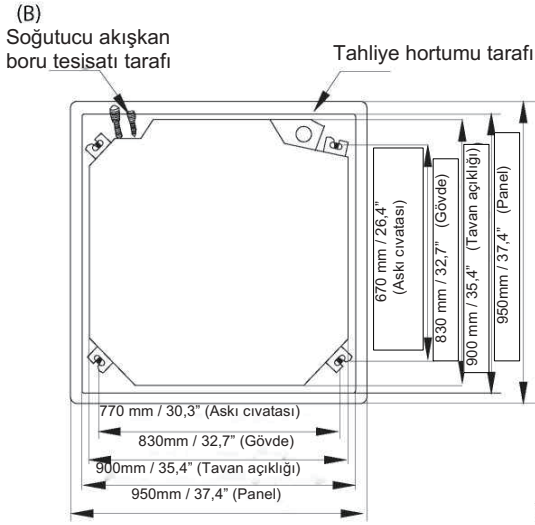

5. İç üniteyi monte edin. İç üniteyi kaldırmak ve sabitlemek için iki kişi gerekir. Askı civatalarını ünitenin asma deliklerine yerleştirin. Verilen pulları ve somunları

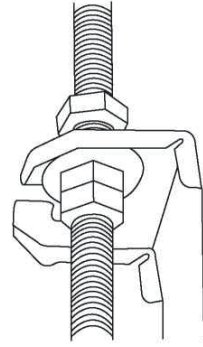

(A)

NOT: Ünitenin altı, tavan levhasından 10-18 mm (0,4-0,7") (Süper ince modellerde) veya 24 mm (0,9") (Kompakt modellerde) daha yüksek olmalıdır. Genel olarak, L (aşağıdaki şekilde gösterilen) askı civatasının yarısı kadar veya somunların çıkmasını önleyecek kadar uzun olmalıdır.

⚠ DİKKAT

Ünite gövdesi delikle tam olarak hizalanmalıdır. İşleme devam etmeden önce ünitenin ve deliğin aynı boyutta olduğundan emin olun.

2. (A)

İç tavandaki tavan kancası konumlarında 5 cm (2") derinliğinde 4 delik açın. Matkabı tavana 90° açıyla tuttuğunuzdan emin olun.

(B)

İç tavandaki tavan kancası konumlarında 12 cm-15,5 cm (4,7"-6,1") derinliğinde 4 delik açın. Matkabı tavana 90° açıyla tuttuğunuzdan emin olun.

3. Bir çekiç kullanarak, tavan kancalarını önceden açılan deliklere yerleştirin. Verilen pulları ve somunları kullanarak civatayı sabitleyin.

4. Dört askı civatasını takın.

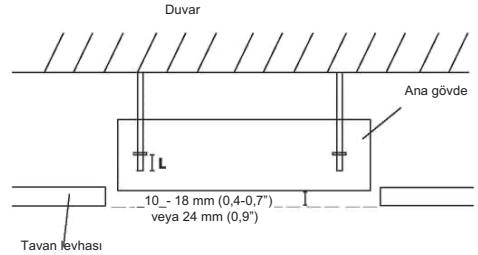

(B)

NOT: Ünitenin altı, tavan levhasından 10-25 mm (0,4-0,98") daha yüksek olmalıdır. Genel olarak, L (aşağıdaki şekilde gösterilen) askı civatasının yarısı kadar veya somunların çıkmasını önleyecek kadar uzun olmalıdır.

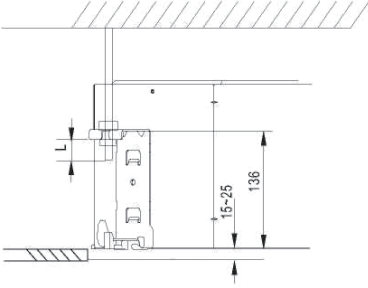

⚠ DİKKAT

Ünitenin tamamen düz olduğundan emin olun. Hatalı kurulum, tahliye borusunun üniteye geri beslemesine veya su sızıntısına neden olabilir.

NOT: İç ünitenin düz olduğundan emin olun. Ünite, dahili bir tahliye pompası ve şamandıralı anahtarı ile donatılmıştır. Ünite, kondensat akış yönüne karşı yatırılırsa (tahliye borusu tarafı yükseltir) şamandıralı anahtar arızalanabilir ve su sızıntısına neden olabilir. (bazı modellerde)

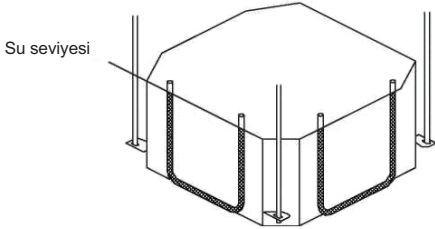

YENİ EV KURULUMU İÇİN NOT

Üniteyi yeni bir eve kurarken tavan kancaları önceden yerleştirilebilir. Kancaların beton büzülmesi nedeniyle gevşemediğinden emin olun. İç üniteyi monte ettikten sonra, tavandaki açıklığın boyutunu ve konumunu önceden belirlemek için kurulum kağıdı şablonunu civatalarla üniteye sabitleyin. Kurulumun geri kalanı için yukarıdaki talimatları izleyin.

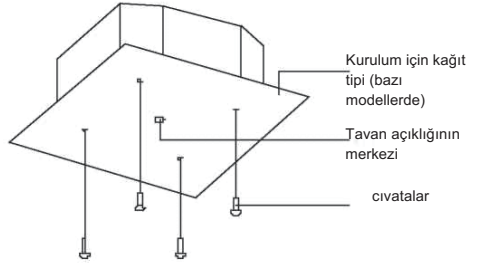

3. Adım: Bağlantı boru tesisatı için duvarda delik açma

1. Dış ünite konumuna göre duvarda açılacak deliğin yerini belirleyin.
2. 65 mm (2,56") veya 90 mm'lik (3,54") (modele bağlı) matkap ucu kullanarak duvarda bir delik açın. Deliğin dış ünite tarafı iç ünite tarafından yaklaşık olarak 12 mm (0,5") daha alçakta olacak şekilde deliğin aşağı doğru hafif eğimli açılmasını sağlayın. Bunun amacı suyun düzgün bir şekilde tahliye edilmesini sağlamaktır.
3. Koruyucu duvar manşonunu deliğe yerleştirin. Bu manşon, deliğin kenarlarını korur ve kurulum işlemi tamamlandığında sızdırmazlık sağlar.

⚠ DİKKAT

Duvarda delik açarken, kablolara, sıhhi tesisata ve diğer hassas malzemelere zarar vermeyin

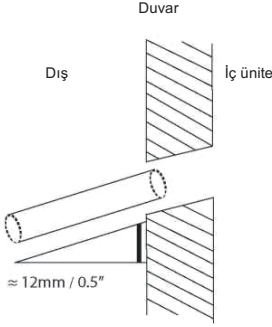

4. Adım: Tahliye hortumunu bağlama

Tahliye borusu suyu üniteden tahliye etmek için kullanılır. Doğru kurulum yapmamak ünitenin zarar görmesine ve maddi hasara yol açabilir.

⚠ DİKKAT

- Yoğuşma oluşmaması ve su hasarına yol açmaması için tüm boruları izole edin.
- Tahliye borusu bükülürse veya yanlış kurulursa su sızarak su seviyesi anahtarını arızasına yol açabilir.
- HEAT modunda dış ünite su tahliye eder. Su hasarını ve kaymayı önlemek için tahliye hortumunun uygun bir yere yerleştirildiğinden emin olun.
- Tahliye borusunu zorlayarak **CEKMEYİN**. Bu işlem sonucu bağlantıyı kesilebilir.

BORU SATIN ALMAYLA İLGİLİ NOT

Kurulum için yerel bir donanım mağazasından ya da satıcınızdan satın alınabilecek polietilen boru (dış çap = 2,5 cm veya 3,7-3,9 cm) (modele bağlı) gerekmektedir.

İç Tahliye Borusunun Kurulumu

Tahliye borusunu aşağıdaki şekilde gösterildiği gibi takın.

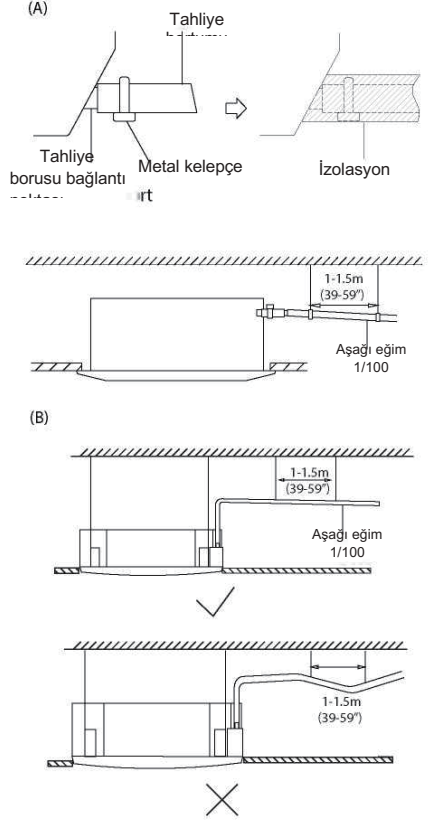

TAHLİYE BORUSU KURULUMU HAKKINDA NOT

- Uzatılmış bir tahliye borusu kullanırken gevşemesini önlemek için iç mekan bağlantısını ek bir koruma borusuyla sıkın.
- Suyun klimaya geri akmasını önlemek için tahliye borusu en az 1/100 eğimle aşağı doğru eğimli olmalıdır.
- Borunun sarkmasını önlemek için her 1-1,5 m'de (39-59") bir asma kabloları yerleştirin.
- Tahliye borusunun çıkışı gövdenin pompa bağlantısından daha yükseğe iç ünitenin egzoz çıkışı için bir kaldırma borusu sağlayın. Kaldırma borusu, tavan levhasından 75 cm'den (29,5") daha yükseğe kurulmamalı ve ünite ile kaldırma borusu arasındaki mesafe 30 cm'den (11,8") (modele bağlı) az olmalıdır.
- Yanlış kurulum suyun üniteye geri akmasına ve taşmasına neden olabilir.
- Hava kabarcıklarını önlemek için tahliye hortumunu düz tutun veya hafifçe yukarı kaldırın (<75 mm / 3") (bazı modellerde).

(A)

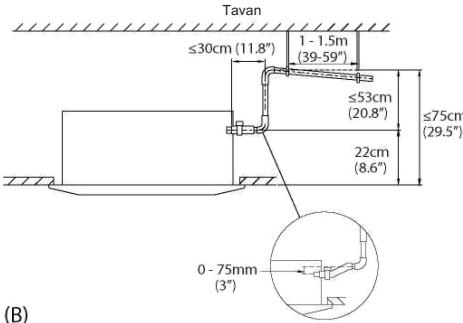

(B)

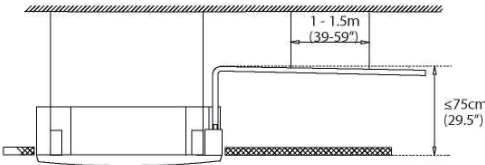

NOT: Çoklu tahliye borularını bağlarken boruları aşağıda Şekilde gösterildiği gibi monte edin.

(A)

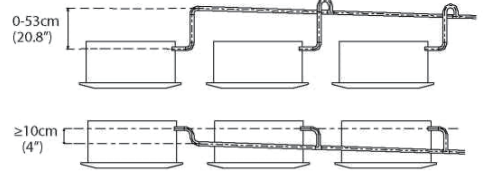

(B)

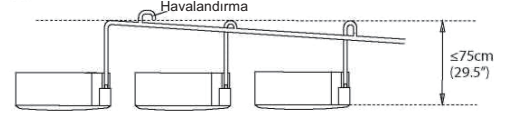

Tahliye hortumunu duvardaki delikten geçirin. Suyun su hasarına veya kayma tehlikesine yol açmayacağı güvenli bir konuma tahliye edildiğinden emin olun.

NOT: Tahliye borusu çıkışı zeminden en az 5 cm (1,9") yukarıda olmalıdır. Yere temas ederse ünite tıkanabilir ve hatalı çalışabilir. Suyu doğrudan kanalizasyona boşaltacaksanız eve girebilecek kokuları engellemek için giderde U veya S borusu olduğundan emin olun.

Kablo kanalı kurulum plakasının takılması (ürünle birlikte verilmişse)

1. Kılıf konnektörünü (ürünle birlikte verilmez) kablo kanalı kurulum plakasının kablo bağlantısı deliğine sabitleyin.
2. Kablo kanalı kurulum plakasını ünitenin şasesine sabitleyin.

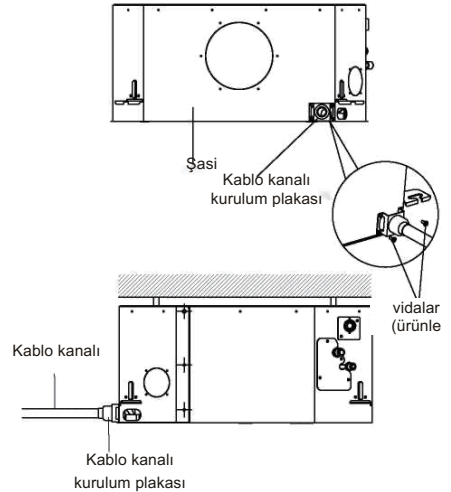

Dış Ünitenin Kurulumu

Üniteyi aşağıdaki yerel yasa ve yönetmeliklere göre monte edin, bölgeler arasında biraz farklılıklar olabilir.

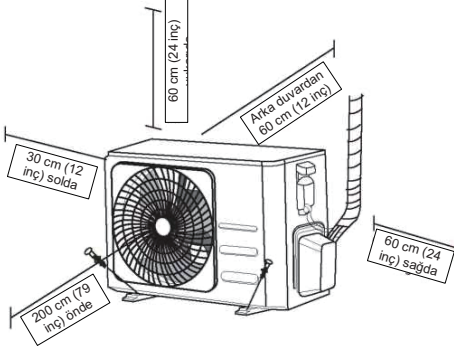

Kurulum Talimatları - Dış Ünite

1. Adım: Kurulum yerini seçme

Dış üniteyi monte etmeden önce uygun bir yer seçmelisiniz. Aşağıda, ünite için uygun bir yer seçmenize yardımcı olacak standartlar verilmiştir.

Uygun kurulum yerleri şu standartları karşılar:

- ☑ Yukarıdaki Kurulum Alanı Gereksinimleri kısmında gösterilen alan gereksinimlerini karşılamalıdır.
- ☑ İyi hava sirkülasyonu ve havalandırma
- ☑ Sağlam ve dayanıklı; ünitenin ağırlığını taşıyabilmeli ve titreşime neden olmamalıdır
- ☑ Ünite gürültüsünün diğer insanları rahatsız etmemesi
- ☑ Doğrudan güneş ışığına veya yağmura uzun süreli maruziyete karşı koruma
- ☑ Kar yağışı beklenen yerlerde, buz birikmesini ve bobin hasarını önlemek için uygun tedbirleri alın.

Üniteyi aşağıda belirtilen yerlere **MONTE ETMEYİN**:

- Ø Hava giriş ve çıkışlarını engelleyen bir engelin yakınına
- Ø Kamuya açık bir caddenin, kalabalık alanların yakına veya ünitenin gürültüsünün diğer insanların rahatsız edebileceği yerlere
- Ø Dışarı atılan sıcak havadan zarar görebilecek hayvanlar veya bitkilerin yakınına
- Ø Yanıcı gaz kaynağının yakınına
- Ø Çok fazla toza maruz kalan bir yerde Aşırı miktarda tuzlu havaya maruz kalan bir yerde

AŞIRI HAVA KOŞULLARINDA DİKKAT EDİLECEK ÖZEL HUSUSLAR

Ünite aşırı rüzgâra maruz kalıyorsa:

Üniteyi, hava çıkış fanı rüzgâra karşı 90° açıda olacak şekilde monte edin. Gerekirse aşırı kuvvetli rüzgarlardan korumak için ünitenin önüne bir bariyer yapın.

Aşağıdaki şekillere bakın.

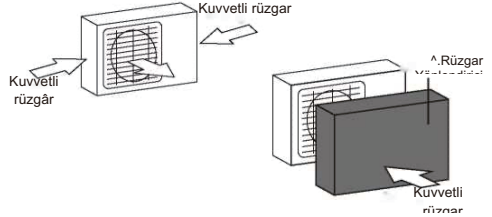

Ünite aşırı yağmura veya kara maruz kalıyorsa:

Yağmurdan veya kardan korumak için ünitenin üzerine bir siperlik yapın. Ünitenin çevresindeki hava akışının engellenmemesine dikkat edin.

Ünite sıklıkla tuzlu havaya (deniz kenarı) maruz kalıyorsa:

Korozyona dayanacak şekilde özel tasarlanmış dış ünite kullanın.

2. Adım: Tahliye bağlantısını kurma (Yalnızca ısı pompası ünitesi)

Dış üniteyi yerine vidalamadan önce tahliye bağlantısını ünitenin alt kısmına takmalısınız. Dış ünitenin türüne bağlı olarak iki farklı tip tahliye bağlantısı olduğuna dikkat edin.

Tahliye bağlantısı lastik bir conta ile verilmişse (bkz. Şek. A) şunları yapın:

1. Lastik contayı, tahliye bağlantısının dış üniteye bağlanacak olan ucuna takın.
2. Tahliye bağlantısını ünitenin taban tepsisinde bulunan deliğe geçirin.
3. Ünitenin önüne doğru bakarak yerine oturana kadar tahliye bağlantısını 90° döndürün.
4. Ünite ısıtma modunda çalışırken üniteden çıkan suyu yönlendirmek için tahliye hortumunun uzatmasını (birlikte verilmez) tahliye bağlantısına bağlayın.

Tahliye bağlantısı ile birlikte lastik bir conta verilmemişse (bkz. Şek. B), şunları yapın:

1. Tahliye bağlantısını ünitenin taban tepsisinde bulunan deliğe geçirin. Tahliye bağlantısı yerine oturacaktır.
2. Ünite ısıtma modunda çalışırken üniteden çıkan suyu yönlendirmek için tahliye hortumunun uzatmasını (birlikte verilmez) tahliye bağlantısına bağlayın.

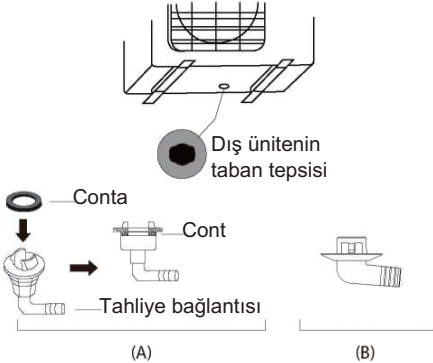

SOĞUK İKLİMLERDE

Soğuk iklimlerde, su tahliyesinin hızlıca gerçekleşmesi için tahliye hortumunun mümkün olduğunca dik olması gerekir. Su çok yavaş akarsa, hortumun içinde donabilir ve üniteyi doldurabilir.

adım 3: Dış üniteyi sabitleme

Dış ünite, vidalarla (M10) duvara monte braketle veya zemine sabitlenebilir. Aşağıdaki boyutlara göre ünitenin kurulum tabanını hazırlayın.

ÜNİTE MONTAJ BOYUTLARI

Aşağıda farklı dış ünite boyutlarının ve bunların montaj ayakları arasındaki mesafelerin yer aldığı bir liste bulunmaktadır. Aşağıdaki boyutlara göre ünitenin kurulum tabanını hazırlayın.

Dış Ünite Tipleri ve Özellikleri

Split Tip Dış Ünite

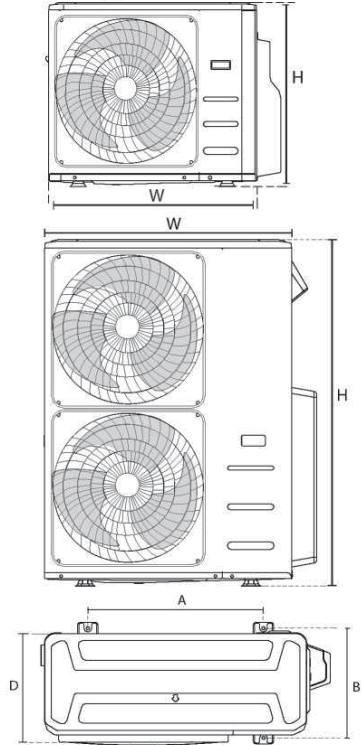

(birim: mm/inç)

Dış Ünite Boyutları G x Y x D	Montaj Boyutları	
	Mesafe A	Mesafe B
760x590x285 (29,9x23,2x11,2)	530 (20,85)	290 (11,4)
810x558x310 (31,9x22x12,2)	549 (21,6)	325 (12,8)
845x700x320 (33,27x27,5x12,6)	560 (22)	335 (13,2)
900x860x315 (35,4x33,85x12,4)	590 (23,2)	333 (13,1)
945x810x395 (37,2x31,9x15,55)	640 (25,2)	405 (15,95)
990x965x345 (38,98x38x13,58)	624 (24,58)	366 (14,4)
938x1369x392 (36,93x53,9x15,43)	634 (24,96)	404 (15,9)
900x1170x350 (35,4x46x13,8)	590 (23,2)	378 (14,88)
800x554x333 (31,5x21,8x13,1)	514 (20,24)	340 (13,39)
845x702x363 (33,27x27,6x14,3)	540 (21,26)	350 (13,8)
946x810x420 (37,24x31,9x16,53)	673 (26,5)	403 (15,87)
946x810x410 (37,24x31,9x16,14)	673 (26,5)	403 (15,87)
952x1333x410 (37,5x52,5x16,14)	634 (24,96)	404 (15,9)
952x1333x415 (37,5x52,5x16,34)	634 (24,96)	404 (15,9)
890x673x342 (35x26,5x13,46)	663 (26,1)	354 (13,94)
765x555x303 (30,1x21,8x11,9)	452 (17,8)	286 (11,3)
805x554x330 (31,7x21,8x12,9)	511 (20,1)	317 (12,5)
770x555x300 (30,3x21,8x11,8)	487 (19,2)	298 (11,7)

Seri kurulum sırası

H, A ve L arasındaki ilişki aşağıdaki gibidir.

	L	A
L < H	L < 1/2 H	25 cm / 9,8" veya üstü
	1/2 H < L < H	30 cm / 11,8" veya üstü
L > H	Kurulamaz	

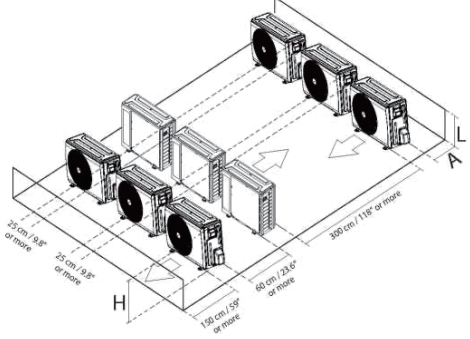

Soğutucu Akışkan Boru Tesisatı Bağlantısı

Soğutucu akışkan boru tesisatını bağlarken belirtilen soğutucu akışkan dışındaki maddelerin veya gazların üniteye girmesine **izin vermemin**. Başka gazların veya maddelerin varlığı ünitenin kapasitesini azaltabilir ve soğutma döngüsünde anormal yüksek basınca neden olabilir. Bu da patlamaya ve yaralanmaya sebep olabilir.

Boru Uzunluğuyla ilgili Not

Soğutucu akışkan borusu uzunluğunun dirsek sayısının ve iç ve dış üniteler arasındaki düşme yüksekliğinin aşağıdaki tabloda gösterilen gereksinimleri karşıladığından emin olun:

Modellere Göre Maksimum Uzunluk ve Düşme Yüksekliği. (Birim: m/ft.)

Model tipi	Kapasite (Btu/sa)	Boru tesisatı uzunluğu	Maksimum düşme yüksekliği
Kuzey Amerika, Avustralya ve AB frekans dönüştürme Split Tipi	<15 K	25/82	10/32,8
	>15 K-<24 K	30/98,4	20/65,6
	>24 K - <36 K	50/164	25/82
	>36 K- <60 K	75/246	30/98,4
Diğer Split Tipi	12K	15/49	8/26
	18K-24K	25/82	15/49
	30K-36K	30/98,4	20/65,6
	42K-60K	50/164	30/98,4

⚠ DİKKAT

Yağ tuzakları

Yağın dış ünitenin kompresörüne geri akması sıvı sıkışmasına veya yağ geri dönüşünün bozulmasına neden olabilir. Yükselen gaz borusundaki yağ tuzakları bunu önleyebilir.

Dikey emme hattı kolonunda 6 m (20 ft) aralıklarla yağ tuzakları takılmalıdır (<36000 Btu/sa ünite).

Dikey emme hattı kolonunda 10 m (32,8 ft) aralıklarla yağ tuzakları takılmalıdır (<36000 Btu/sa ünite).

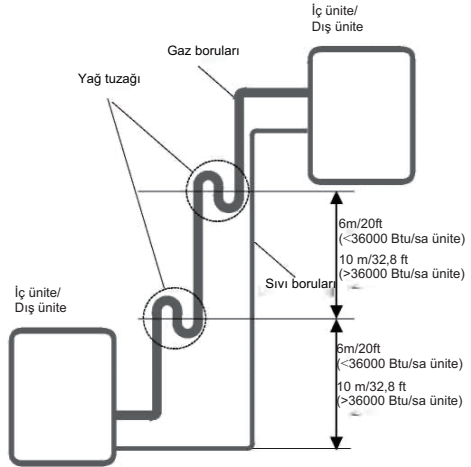

Bağlantı Talimatları- Soğutucu Akışkan Boru Tesisatı

⚠ DİKKAT

- Branşman borusu yatay olarak takılmalıdır. 10° üzeri bir açı arızaya yol açabilir.
- İç ve dış ünitenin ikisi de kurulana kadar bağlantı borusunu **TAKMAYIN**.
- Su sızıntısını önlemek için hem gaz hem de sıvı borularını izole edin.

1. Adım: Boruları kesme

Soğutucu akışkan borularını hazırlarken bunları düzgün bir şekilde kesmeye ve havşa açmaya ekstra özen gösterin. Ünitenin verimli şekilde çalışması sağlanacak ve ilerideki bakım ihtiyaçları en aza indirilmiş olacaktır.

1. İç ünite ve dış ünite arasındaki mesafeyi ölçün.
2. Bir boru kesici kullanarak boruları ölçülen mesafeden biraz daha uzun kesin.
3. Borunun tam olarak 90° açıyla kesilmesini sağlayın.



⚠ KESERKEN BORULARIN ŞEKLİNİ BOZMAYIN

Kesim işlemi sırasında borulara zarar vermeye, bükmemeye veya şekillerini bozmamaya çok dikkat edin. Aksi takdirde ünitenin ısıtma veriminde önemli ölçüde azalma meydana gelecektir.

2. Adım: Çapakları temizleme.

Çapaklar, soğutucu akışkan boru tesisatı bağlantısındaki hava sızdırmaz contayı etkileyebilir. Bunların tamamen temizlenmesi gerekir.

1. Çapakların borunun içine düşmemesi için...
2. Bir rayba veya çapak alma aleti kullanarak borunun kesilen kısmındaki tüm çapakları...



3. Adım: Boru uçlarında havşa açma

Contanın hava sızdırmaması için düzgün şekilde havşa açılması gerekir.

1. Kesilen borudaki çapakları temizledikten sonra, borunun içine yabancı maddelerin girmesini önlemek için uçlarını PVC bant ile kapatın.
2. Boruyu yalıtım malzemesiyle sarın.
3. Borunun her iki ucuna konik cıvatalar yerleştirin.

Havşa açma işlemi sonrasında takmanız veya vönlerini deđiştirmeniz mümkün

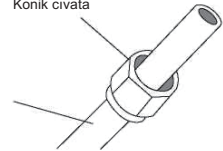

4. Havşa açma işlemine hazır olduğunuzda borunun uçlarındaki PVC bandı çıkarın.
5. Borunun ucuna havşa kalıbını takın. Borunun ucu havşa kalıbını geçmelidir.

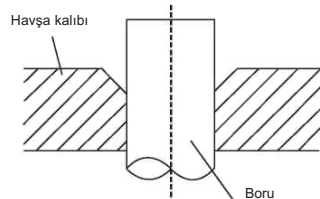

- Havşa açma aletini kalıba yerleştirin.
- Boruda tam bir havşa açılıncaya kadar havşa açma aletinin kolunu saat yönünde çevirin. Boyutlara göre boruda havşa açın.

- Somunu sıkıca tutarken, konik cıvatayı yukarıdaki tabloda verilen tork değerlerine göre sıkılmak için tork anahtarını kullanın.

NOT: Boruları üniteye bağlarken ya da üniteden sökerken hem somun anahtarını hem de tork anahtarını kullanın.

BORUNUN HAVŞA KALIBININ ÖTESİNE UZATILMASI

Boru göstergesi	Sıkma torku	Havşa ölçüleri (A) (Birim: mm/inç)		Havşa şekli
		Min.	Maks.	
Ø 6,35	18-20 N.m (183-204 kgf.cm)	8,4/0,33	8,7/0,34	90 °± 4 "
Ø 9,52	25-26 N.m (255-265 kgf.cm)	13,2/0,52	13,5/0,53	...
Ø 12,7	35-36 N.m (357-367 kgf.cm)	16,2/0,64	16,5/0,65	VR 0.4-0.8
Ø 16	45-47 N.m (459-480 kgf.cm)	19,2/0,76	19,7/0,78	
Ø 19	65-67 N.m (663-683 kgf.cm)	23,2/0,91	23,7/0,93	
Ø 22	75-85 N.m (765-867 kgf.cm)	26,4/1,04	26,9/1,06	

- Havşa açma aletini ve kalıbı çıkarın, ardından borunun ucunda çatlak olmadığını ve havşanın düzgünlüğünü kontrol edin.

4. Adım: Boruları bağlama

Bakır boruları önce iç üniteye sonra dış üniteye bağlayın. Önce düşük basınçlı boruyu, ardından yüksek basınçlı boruyu bağlamalısınız.

- Konik cıvataları yerleştirirken boruların havşa açılmış uçlarına ince bir soğutucu akışkan yağı tabakası uygulayın.
- Bağlayacağınız iki borunun merkezlerini hizalayın.

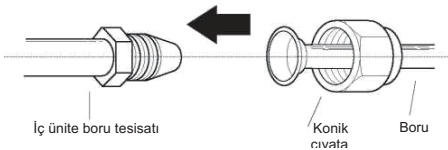

- Konik cıvatayı elle sıkabildiğiniz kadar sıkın.
- Bir somun anahtarını kullanarak somunu ünitenin borusuna sabitleyin.

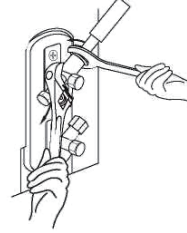

⚠ DİKKAT

- Boruların çevresine izolasyon uyguladığınızdan emin olun. Borulara doğrudan temas yanıklara veya soğuk yakmasına neden olabilir.
- Boruların düzgün bir şekilde bağlandığından emin olun. Fazla sıkılmak çan ağzına zarar verebilir ve az sıkılmak sızıntıya yol açabilir.

MINİMUM BÜKME YARIÇAPI İLE İLGİLİ NOT

Boruları aşağıdaki şemaya göre ortasından dikkatlice bükün. Boruları 90°'den veya 3 kereden fazla **BÜKMEYİN**.

Boruyu başparmağınızla min.



- Bakır boruları iç üniteye bağladıktan sonra güç kablosunu, sinyal kablosunu ve boruları birlikte bağlama bandıyla sarın.

NOT: Sinyal kablosunu diğer kablolarla **DOLAMAYIN**. Bunları demet hâline getirirken, sinyal kablosunu başka kablolarla birlikte çekmeyin ve dolanmalarına izin vermeyin.

7. Bu boruları duvardan geçirin ve dış üniteye bağlayın.
8. Dış ünitenin vanaları dâhil boruları izole edin.
9. İç ve dış ünite arasında soğutucu akışkanın akışını başlatmak için dış ünitenin stop vanalarını açın.

⚠ DİKKAT

Kurulum işlerini tamamladıktan sonra soğutucu akışkan sızıntısı olmadığını kontrol edin. Soğutucu akışkan sızıntısı varsa derhâl ortamı havalandırın ve sistemi tahliye edin (bu kılavuzun Hava Tahliyesi bölümüne bakın).

Kısma Cihazının Kurulumu. (Bazı Modellerde)

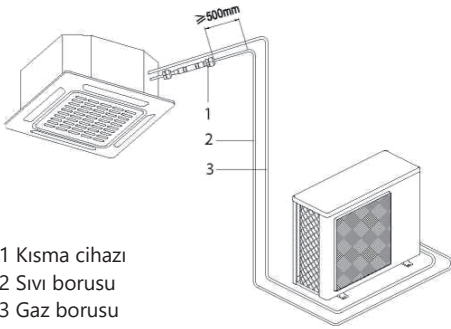

- 1 Kısma cihazı
- 2 Sıvı borusu
- 3 Gaz borusu

Tedbirler

- Kısma işleminin verimliliğinden emin olmak için lütfen kısma cihazını mümkün olduğunca yatay olarak monte edin.

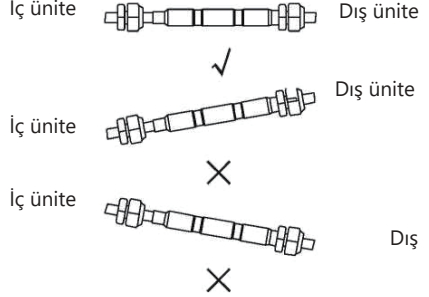

- Gürültüyü azaltmak için verilen darbeye dayanıklı

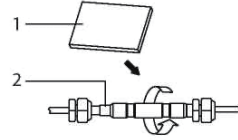

- 1 Darbeye dayanıklı
- 2 kauçuk kısma cihazı

Kablo Bağlantısı

HERHANGİ BİR ELEKTRİK İŞİ YAPMADAN ÖNCE BU KURALLARI OKUYUN

1. Tüm kablo bağlantıları yerel ve ulusal elektrik yasaları ve yönetmelikleriyle uyumlu olmalı ve lisanslı bir elektrik teknisyeni tarafından kurulmalıdır.
2. Tüm elektrik bağlantıları iç ve dış ünite panellerinde bulunan Elektrik Bağlantı Şemasına göre yapılmalıdır.
3. Güç kaynağında ciddi bir güvenlik sorunu varsa çalışmayı derhal sonlandırın. Bunun nedenini müşteriye açıklayın ve güvenlik sorunu tamamen çözülene kadar üniteyi kurmayın.
4. Gerilim değeri, anma gerilimin %90-110'u aralığında olmalıdır. Yetersiz güç kaynağı arızaya, elektrik çarpmasına veya yangına neden olabilir.
5. Sabit kablo tesisatından güç bağlantısı yapılıyorsa bir aşırı gerilim koruyucu ve ana güç şalteri takılmalıdır.
6. Sabit kablo tesisatına güç bağlantısı yapılıyorsa sabit kablo tesisatına bir şalter veya tüm kutupları ayıran ve kontak ayırımı en az 1/8 inç (3 mm) olan bir devre kesici takılmalıdır. Yetkili teknisyen, onaylanmış bir devre kesici veya şalter kullanmalıdır.
7. Üniteyi bransman devresi çıkışına tek başına bağlayın. Bu çıkışa başka bir cihaz bağlamayın.
8. Klimanın uygun şekilde topraklandığından emin olun.
9. Her kablo sıkıca bağlanmalıdır. Gevşek kablolar terminalin aşırı ısınmasına ve bunun sonucunda cihazın arızalanmasına veya yangına sebep olabilir.
10. Kabloların soğutucu akışkan borularına, kompresöre veya ünitenin hareketli parçalarına değmesine veya dayanmasına izin vermeyin.
11. Üniteye yardımcı elektrikli ısıtıcı varsa ünite her türlü yanıcı maddeden en az 1 metre (40 inç) uzağa kurulmalıdır.
12. Elektrik çarpmasından korunmak için güç kaynağı kapatıldıktan hemen sonra elektrikli bileşenlere kesinlikle dokunmayın. Güç kapatıldıktan sonra elektrikli bileşenlere dokunmadan önce daima en az 10 dakika bekleyin.

13. Elektrik kablo tesisatınızın sinyal kablo tesisatıyla keşişmediğinden emin olun. Keşişmeleri bozulma ve kesintiye yol açar.
14. Ünite ana çıkışa bağlanmalıdır. Normalde güç kaynağı 32 ohm empedansa sahip olmalıdır.
15. Aynı güç devresine başka bir ekipman bağlanmamalıdır.
16. İç kabloları bağlamadan önce dış kabloları bağlayın.



UYARI

HERHANGİ BİR ELEKTRİK VEYA KABLO ÇEKME İŞİ YAPMADAN ÖNCE SİSTEMİN ANA GÜÇ KAYNAĞINI KAPATIN.

HAVA ANAHTARIYLA İLGİLİ NOT

Klimanın maksimum akımı 16 A'den yüksekse koruyucu cihazlı hava anahtarı veya sızınıtı koruma anahtarı kullanılmalıdır (ayrı satın alınır). Klimanın maksimum akımı 16 A'den düşükse klimanın güç kablosuna fiş takılmalıdır (ayrı satın alınır). Kuzey Amerika'da, cihazın kablo bağlantısı NEC ve CEC gereksinimlerine göre yapılmalıdır.

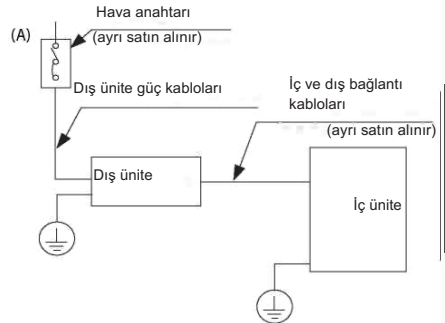

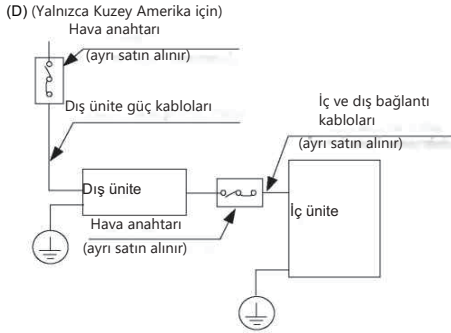
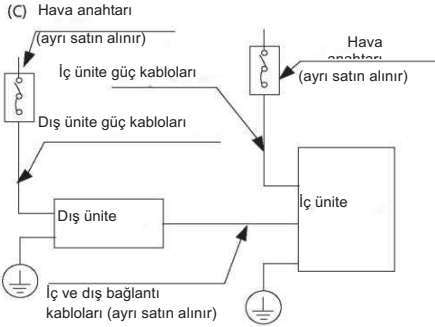
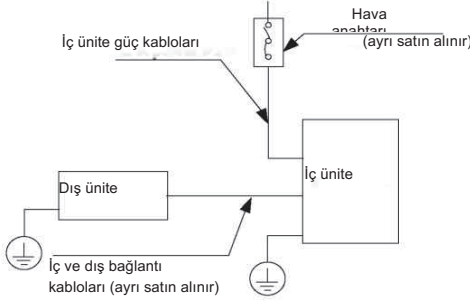

NOT: Şemalar yalnızca bilgilendirme amaçlıdır. Makineniz biraz farklı olabilir. Gerçek şekil esas alınacaktır.

Dış Ünite Kablo Bağlantısı

⚠ UYARI

Herhangi bir elektrik veya kablo çekme işi yapmadan önce sistemin ana güç kaynağını kapatın.

- Kabloyu bağlantı için hazırlayın
 - İlk önce doğru kablo boyutunu seçmelisiniz. H07RN-F kablolar kullandığınızdan emin

NOT: Kuzey Amerika'da kablo türünü yerel elektrik yasalarına ve yönetmeliklerine göre seçin.

Güç ve Sinyal Kablolarının Minimum Kesit Alanı (Referans amaçlı)

Cihazın Anma Akımı (A)	Nominal Kesit Alanı (mm ²)
> 3 ve < 6	0,75
> 6 ve < 10	1
> 10 ve < 16	1,5
> 16 ve < 25	2,5
> 25 ve < 32	4
>32 ve < 40	6

DOĞRU KABLO BOYUTUNU SEÇİN

Gerekli olan güç kaynağı kablosu, sinyal kablosu, sigorta ve şalterin boyutu, ünitenin maksimum akım değerine göre belirlenir. Maksimum akım, ünitenin yan panelinde bulunan isim plakasında belirtilmiştir. Doğru kabloyu, sigortayı veya şalteri seçmek için bu isim plakasına bakın.

NOT: Kuzey Amerika'da doğru kablo boyutunu ünitenin isim plakasında gösterilen Minimum Devre Akım Taşıma Yeteneğine göre seçin.

- Kablo sıyrıcılar kullanarak, kabloyu yaklaşık 15 cm (5,9") açmak için sinyal kablosunun iki ucundaki lastik kısmı sıyırın.
- Uçlardaki izolasyon malzemesini sıyırın.
- Bir kablo kıvrıma aleti kullanarak uçlardaki u tipi pabuçları kırın.

NOT: Kabloları bağlarken elektrik kutusu kapağının içindeki kablo bağlantı şemasına harfiyen uyun.

2. Dış ünitenin elektrik korumasını çıkarın.
Dış ünite de koruma yoksa bakım panelinden cıvataları sökün ve koruyucu paneli çıkarın.

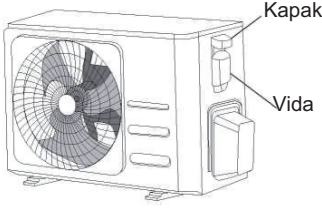

3. U pabuçları terminalere bağlayın
Kablo renklerini/etiketlerini terminal blokundaki etiketlerle eşleştirin. Her kablunun u-pabucunu ilgili terminaline sıkıca vidalayın.
4. Kabloyu kablo kelepçesiyle kelepçeleysin.
5. Kullanılmayan kabloları elektrik bandı ile izole edin.
Bunları elektrikli veya metal parçalardan uzak tutun.
6. Elektrik kontrol kutusunun kapağını takın.

İç Ünite Kablo Bağlantısı

1. Kabloyu bağlantı için hazırlayın
 - a. Kablo sıyrıcılar kullanarak, kabloyu yaklaşık 15 cm (5,9") açmak için sinyal kablosunun iki ucundaki lastik kısmı sıyırın.
 - b. Kabloların uçlarındaki izolasyon malzemesini sıyırın.
 - c. Bir kablo kıvrıma aleti kullanarak kabloların uçlarındaki u tipi pabuçları kıvrın.
2. İç ünitenin ön panelini açın. Bir tornavida kullanarak iç ünitenizdeki elektrik kontrol kutusunun kapağını çıkarın.
3. Güç kablosunu ve sinyal kablosunu kablo çıkışından geçirin.
4. U pabuçları terminalere bağlayın.
Kablo renklerini/etiketlerini terminal blokundaki etiketlerle eşleştirin. Her kablunun u-pabucunu ilgili terminaline sıkıca vidalayın. Elektrik kontrol kutusunun kapağında bulunan seri numarasına ve kablo bağlantı şemasına bakın.

Süper İnce modeller

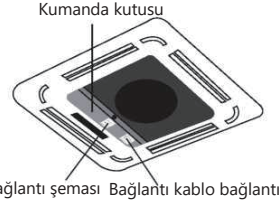
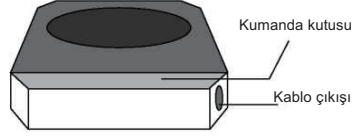

Manyetik halka (ürünle birlikte verilmişse ve paketlenmişse)



Kabloya sabitlemek için kayış Manyetik halkanın deliğinden geçirin

Kompakt modeller

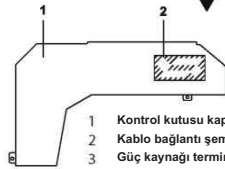
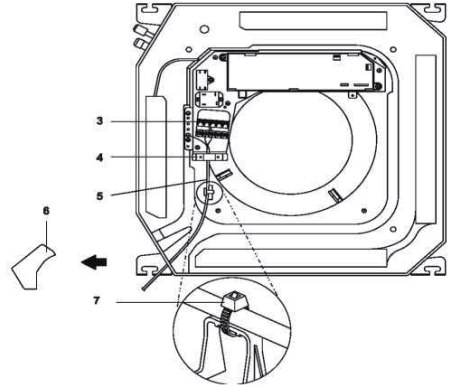

- 1 Kontrol kutusu kapağı
- 2 Kablo bağlantı şeması etiketi
- 3 Güç kaynağı terminal bloku
- 4 Kablo bağlantısı kelepçesi
- 5 Üniteler arası kablo bağlantısı
- 6 Plastik kapak
- 7 Kelepçe (sahada tedarik)

⚠ DİKKAT

- Kabloları bağlarken lütfen kablo bağlantı şemasına harfiyen uyun.
- Soğutucu akışkan devresi çok sıcak olabilir. Ara bağlantı kablosunu bakır borudan uzak tutun.

5. Kabloyu kablo kelepçesiyle kelepçeleysin. Kablo gevşek olmamalı ya da u pabuçları çekmemelidir.
6. Elektrik kutusu kapağını yeniden takın.

Güç Özellikleri (Kuzey Amerika için geçerli değil)

NOT: Elektrikli yardımcı ısıtma tipi devre kesici/sigortanın 10 A'den fazla eklemesi gerekir.

İç Ünite Güç Kaynağı Teknik Özellikler

MODEL(Btu/sa)		<18 K	19K~24K	25K~36K	37K~48K	49K~60K
GÜÇ	FAZ	1 Faz	1 Faz	1 Faz	1 Faz	1 Faz
	VOLT	208-240V	208-240V	208-240V	208-240V	208-240V
DEVRE KESİCİ/SİGORTA(A)		25/20	32/25	50/40	70/55	70/60

MODEL(Btu/sa)		<36K	37K~60K	<36K	37K~60K
GÜÇ	FAZ	3 Faz	3 Faz	3 Faz	3 Faz
	VOLT	380-420V	380-420V	208-240V	208-240V
DEVRE KESİCİ/SİGORTA(A)		25/20	32/25	32/25	45/35

Dış Ünite Güç Kaynağı Teknik Özellikler

MODEL(Btu/sa)		<18 K	19K~24K	25K~36K	37K~48K	49K~60K
GÜÇ	FAZ	1 Faz	1 Faz	1 Faz	1 Faz	1 Faz
	VOLT	208-240V	208-240V	208-240V	208-240V	208-240V
DEVRE KESİCİ/SİGORTA(A)		25/20	32/25	50/40	70/55	70/60

MODEL(Btu/sa)		<36K	37K~60K	<36K	37K~60K
GÜÇ	FAZ	3 Faz	3 Faz	3 Faz	3 Faz
	VOLT	380-420V	380-420V	208-240V	208-240V
DEVRE KESİCİ/SİGORTA(A)		25/20	32/25	32/25	45/35

Bağımsız Güç Kaynağı Teknik Özellikler

MODEL(Btu/sa)		<18K	19K~24K	25K~36K	37K~48K	49K~60K
GÜÇ (iç ünite)	FAZ	1 Faz	1 Faz	1 Faz	1 Faz	1 Faz
	VOLT	208-240V	208-240V	208-240V	208-240V	208-240V
DEVRE KESİCİ/SİGORTA(A)		15/10	15/10	15/10	15/10	15/10
GÜÇ (dış ünite)	FAZ	1 Faz	1 Faz	1 Faz	1 Faz	1 Faz
	VOLT	208-240V	208-240V	208-240V	208-240V	208-240V
DEVRE KESİCİ/SİGORTA(A)		25/20	32/25	50/40	70/55	70/60

MODEL L(Btu/sa)		<36K	37K~60K	<36K	37K~60K
GÜÇ (iç ünite)	FAZ	1 Faz	1 Faz	1 Faz	1 Faz
	VOLT	208-240V	208-240V	208-240V	208-240V
DEVRE KESİCİ/SİGORTA(A)		15/10	15/10	15/10	15/10
GÜÇ (dış ünite)	FAZ	3 Faz	3 Faz	3 Faz	3 Faz
	VOLT	380-420V	380-420V	208-240V	208-240V
DEVRE KESİCİ/SİGORTA(A)		25/20	32/25	32/25	45/35

İnverter Tipi A/C Güç Özellikleri

MODEL(Btu/sa)		<18 K	19K~24K	25K~36K	37K~48K	49K~60K
GÜÇ (iç ünite)	FAZ	1 Faz	1 Faz	1 Faz	1 Faz	1 Faz
	VOLT	220-240V	220-240V	220-240V	220-240V	220-240V
DEVRE KESİCİ/SİGORTA(A)		15/10	15/10	15/10	15/10	15/10
GÜÇ (dış ünite)	FAZ	1 Faz	1 Faz	1 Faz	1 Faz	1 Faz
	VOLT	208-240V	208-240V	208-240V	208-240V	208-240V
DEVRE KESİCİ/SİGORTA(A)		25/20	25/20	40/30	50/40	50/40

MOD	L(Btu/sa)	<36K	37K~60K	<36K	37K~60K
GÜÇ (iç ünite)	FAZ	1 Faz	1 Faz	1 Faz	1 Faz
	VOLT	220-240V	220-240V	220-240V	220-240V
DEVRE KESİCİ/SİGORTA(A)		15/10	15/10	15/10	15/10
GÜÇ (dış ünite)	FAZ	3 Faz	3 Faz	3 Faz	3 Faz
	VOLT	380-420V	380-420V	208-240V	208-240V
DEVRE KESİCİ/SİGORTA(A)		25/20	32/25	32/25	40/30

Hava Tahliyesi

Hazırlıklar ve Önlemler

Soğutucu akışkan devresindeki hava ve yabancı madde basınçta aşırı yükselmelere sebep olabilir. Bu da klimaya zarar verebilir, verimliliği düşürebilir ve yaralanmaya sebep olabilir. Soğutucu akışkan devresini tahliye etmek için vakum pompası ve manifold ölçü aleti kullanın, sistemden yoğunlaştırulamayan gaz ve nemi çıkarın. Tahliye işlemi ilk kurulumdan sonra ve ünite yeri değiştiğinde gerçekleştirilmelidir.

TAHLİYE GERÇEKLEŞTİRMEDEKİ ÖNCE

- İç ünite ve dış ünite arasındaki boru bağlantılarının doğru bir şekilde bağlandığından emin olun.
- Tüm kablo bağlantılarının doğru bir şekilde yapıldığından emin olun.

Tahliye Talimatları

1. Manifold ölçü aletinin dolum hortumunu, dış ünitenin düşük basınç vanasının servis ağzına bağlayın.
2. Manifold ölçü aletinin diğer doldurma hortumunu vakum pompasına bağlayın.
3. Manifold ölçü aletinin Düşük Basınç tarafını açın. Yüksek Basınç tarafını kapalı tutun.
4. Sistemi tahliye etmek için vakum pompasını açın.
5. En az 15 dakika boyunca veya Bileşen Ölçüm Aleti -76 cmHG (-10⁵ Pa) değerini gösterene kadar vakumu çalıştırın.

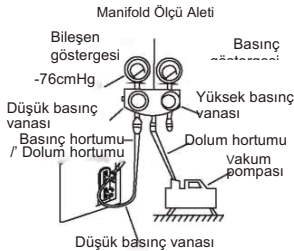

6. Manifold ölçü aletinin Düşük Basınç tarafını kapatın ve vakum pompasını kapatın.
7. 5 dakika boyunca bekleyin, ardından sistem basıncında herhangi bir değişiklik olmadığını kontrol edin.
8. Sistem basıncında herhangi bir değişiklik olduğunda, sızıntının nasıl kontrol edileceği hakkında bilgi almak için Gaz Sızıntı Kontrolü bölümüne bakın. Sistem basıncında herhangi bir değişiklik yoksa kapağı
9. dolu vanadan (yüksek basınç vanası) gevşetin. Altıgen anahtar (yüksek basınç vanası) takın ve anahtarı 1/4 tur saat yönünün tersine döndürerek vanayı açın. Gazın sistemden çıkarken çıkardığı sesi bekleyin, 5 saniye sonra vanayı kapatın.
10. Basınçta herhangi bir değişiklik olmadığından emin olmak için Basınç Göstergesini bir dakika boyunca izleyin. Basınç Göstergesi, atmosfer basıncına göre biraz yüksek olmalıdır.
11. Doldurma hortumunu servis ağzından çıkarın.

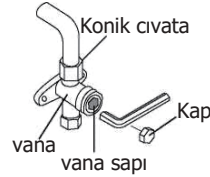

12. Altıgen anahtar kullanarak, yüksek basınç ve düşük basınç vanalarını tam olarak açın.
13. Üç vananın tümündeki (servis ağzı, yüksek basınç, düşük basınç) vana kapaklarını elinizle sıkın. Gerekmesi halinde tork anahtarını kullanarak biraz daha sıkabilirsiniz.

! VANA SAPLARINI NAZİKÇE AÇIN

Vana saplarını açarken, durdurucu kısmına vurana kadar altıgen anahtarını döndürün. Daha da açmak için vanayı zorlamayın.

Soğutucu Akışkan Ekleme ile ilgili Not

Bazı sistemlerde, boru uzunluklarına bağlı olarak ek dolun gerekebilir. Standart boru uzunluğu yerel yönetmeliklere göre farklılık gösterebilir. Örneğin, Kuzey Amerika'da standart boru uzunluğu 7,5m'dir (25'). Diğer bölgelerde, standart boru uzunluğu 5 m'dir (16'). Soğutucu akışkan, dış ünitenin düşük basınç vanası üzerindeki servis portundan doldurulmalıdır. Doldurulması gereken ek soğutucu akışkan aşağıdaki formül kullanılarak hesaplanabilir:

Sıvı Tarafı Çapı

	§6i5(1/4")	§9,52(3/8")	§12,7(1/2")
R22 (iç ünitedeki orifis boru):	(Toplam boru hattı uzunluğu - standart boru uzunluğu)x30 g (0,32 oZ)/m (ft)	(Toplam boru hattı uzunluğu - standart boru uzunluğu)x65 g (0,69 oZ)/m (ft)	(Toplam boru hattı uzunluğu - standart boru uzunluğu)x115 g (1,23 oZ)/m (ft)
R22 (dış ünitedeki orifis boru):	(Toplam boru hattı uzunluğu - standart boru uzunluğu)x15 g (0,16 oZ)/m (ft)	(Toplam boru hattı uzunluğu - standart boru uzunluğu)x30 g (0,32 oZ)/m (ft)	(Toplam boru hattı uzunluğu - standart boru uzunluğu)x60 g (0,64 oZ)/m (ft)
R410A: (iç ünitedeki orifis boru):	(Toplam boru hattı uzunluğu - standart boru uzunluğu)x30g g (0,32 oZ)/m (ft)	(Toplam boru hattı uzunluğu - standart boru uzunluğu)x65 g (0,69 oZ)/m (ft)	(Toplam boru hattı uzunluğu - standart boru uzunluğu)x115g (1,23 oZ)/m (ft)
R410A: (dış ünitedeki orifis boru):	(Toplam boru hattı uzunluğu - standart boru uzunluğu)x15 g (0,16 oZ)/m (ft)	(Toplam boru hattı uzunluğu - standart boru uzunluğu)x30g g (0,32 oZ)/m (ft)	(Toplam boru hattı uzunluğu - standart boru uzunluğu)x65 g (0,69 oZ)/m (ft)
R32:	(Toplam boru hattı uzunluğu - standart boru uzunluğu)x12 g (0,13 oZ)/m (ft)	(Toplam boru hattı uzunluğu - standart boru uzunluğu)x24 g (0,26 oZ)/m (ft)	(Toplam boru hattı uzunluğu - standart boru uzunluğu)x40 g (0,42 oZ)/m (ft)



DİKKAT Soğutucu akışkanları birbiriyle **KARIŞTIRMAYIN** .

Panel Kurulumu

⚠ DİKKAT

Paneli, yüz kısmı aşağı bakacak şekilde yere, duvara veya düz olmayan yüzeylere **YERLEŞTİRMEYİN**.

(A)

Süper İnce modeller

1. Adım: Ön ızgarayı çıkarın.

1. Izgaradaki kancanın kilidini açmak için her iki tırnağı aynı anda ortaya doğru itin.
2. Izgarayı 45° açıyla tutun, hafifçe yukarı kaldırın ve ana gövdeden ayırın.

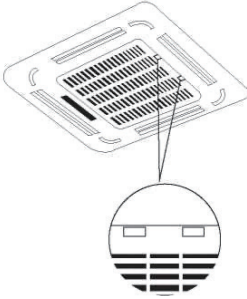

2. Adım: Dört köşedeki montaj kapaklarını dışarı doğru kaydırarak çıkarın.

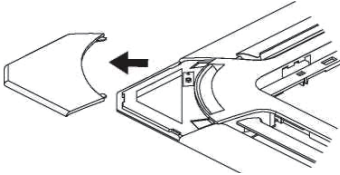

3. Adım: Paneli takın

Boruların ve tahliye kenarlarının konumunu dikkate alarak ön paneli ana gövdeye hizalayın. Dekoratif panelin dört mandalını iç ünitenin kancalarına asın. Panel kancasının vidalarını dört köşeden eşit şekilde sıkın.

NOT: Ana gövde ile panel arasındaki sünger kalınlığı 4-6 mm (0,2-0,3") olana kadar vidaları sıkın. Panelin kenarı tavana iyice temas etmelidir.

Tavan açıklığı tamamen kapanacak şekilde paneli ok yönünde çevirerek ayarlayın.

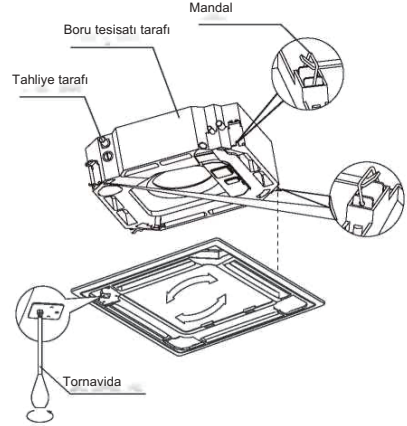

1. İki panjur motoru konektörünü kontrol kutusundaki ilgili kablolarla bağlayın.

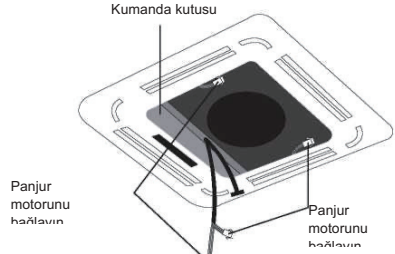

2. Fanın içinde kalan köpükleri çıkarın.
3. Ön ızgaranın yan tarafını panele takın.
4. Ekran paneli kablosunu ana gövdedeki ilgili kabloya bağlayın.
5. Ön ızgarayı kapatın.
6. Kurulum kapaklarını içe doğru iterek dört köşesinden sabitleyin.

NOT: İç ünite yüksekliğinin ayarlanması gerekiyorsa bu işlemi panelin dört köşesindeki açıklıklardan yapabilirsiniz. Dahili kablo bağlantısının ve tahliye borusunun bu ayardan etkilenmediğinden emin olun.

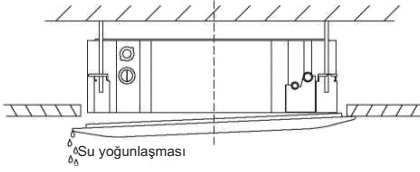

⚠ DİKKAT

Vidaların sıkılmaması su sızıntısına neden olabilir.

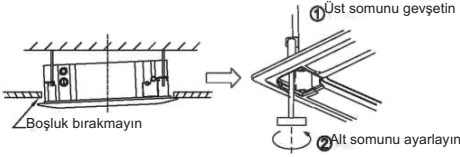

⚠ DİKKAT

Ünite doğru şekilde asılmamışsa ve boşluk varsa düzgün çalışmasını sağlamak için ünitenin yüksekliği ayarlanmalıdır. Ünitenin yükseklik ayarı, üst somun gevşetilerek ve alt somun ayarlanarak yapılabilir.

Kompakt modeller

1. Adım: Ön ızgarayı çıkarın. ▮

1. Izgaradaki kancanın kilidini açmak için her iki tırnağı aynı anda ortaya doğru itin e.

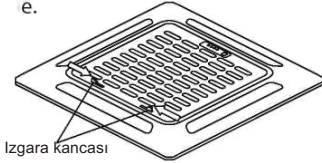

2. Izgarayı 45° açıyla tutun, hafifçe yukarı kaldırmayı ve ana gövdeden ayırın.

2. Adım: Ön paneli takın

Dekorasyon panelindeki "Δ" işaretini ünite üzerindeki "Δ" işaretiyle hizalayın. Dekorasyon panelini verilen vidalarla aşağıdaki şekilde gösterildiği gibi üniteye takın.

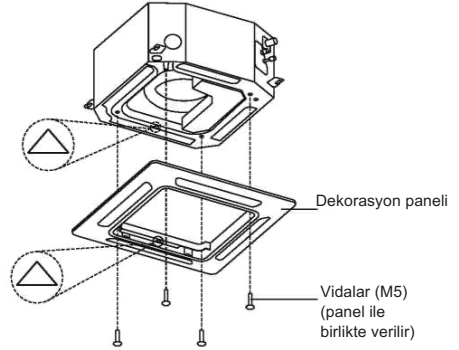

Dekorasyon panelini taktıktan sonra ünite gövdesi ile dekorasyon paneli arasında boşluk kalmamasına dikkat edin. Aksi halde, boşluktan hava sızabilir ve çiy damlasına neden olabilir. (Aşağıdaki şekle bakın)

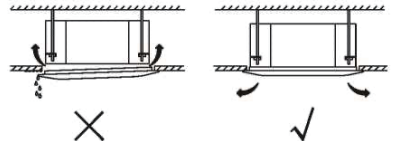

3. Adım: Giriş ızgarasını monte edin.

Izgaranın arkasındaki tokaların panelin oluğuna düzgün şekilde oturduğundan emin olun. . .

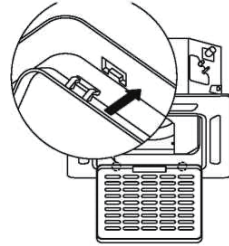

4. Adım: Dekorasyon panelinin 2 kablosunu ünitenin ana kartına bağlayın.

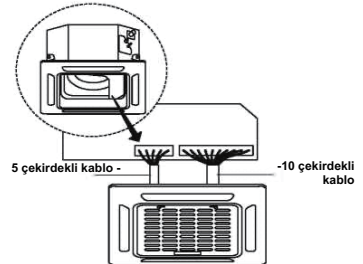

5. Adım: Kontrol kutusu kapağını 2 vida ile sabitleyin.

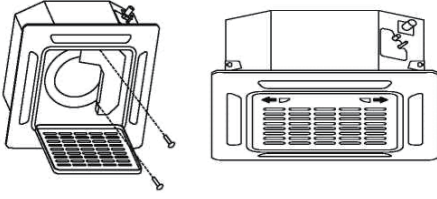

6. Adım: Giriş ızgarasını ve 2 ızgara kancasını kapatın.

(B)

1. Adım: Ön ızgarayı çıkarın.

1. Izgaradaki kancanın kilidini açmak için her iki tırnağı aynı anda ortaya doğru itin.
2. Izgarayı 45° açıyla tutun, hafifçe yukarı kaldırın ve ana gövdeden ayırın.

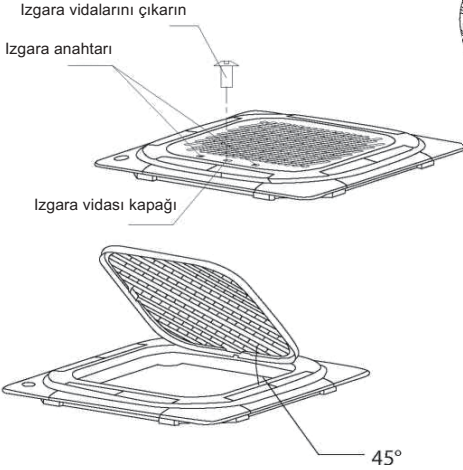

2. Adım: Dört köşedeki montaj kapaklarını dışarı doğru kaydırarak çıkarın.

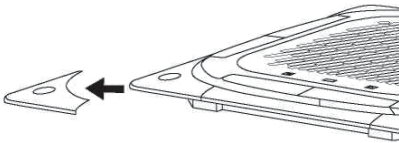

3. Adım: Ön paneli takın

Boruların ve tahliye kenarlarının konumunu dikkate alarak ön paneli ana gövdeye hizalayın. Dekoratif panelin dört mandalını iç ünitenin kancalarına asın. Panel kancası vidalarını dört köşeden eşit şekilde sıkın.

NOT: Ana gövde ile panel arasındaki sünger kalınlığı 4-6 mm (0,2-0,3") olana kadar vidaları sıkın. Panel kenarları tavan kuyusu ile temas halinde olmalıdır.

Tavan açıklığı tamamen kapanacak şekilde paneli ok yönünde çevirerek ayarlayın.

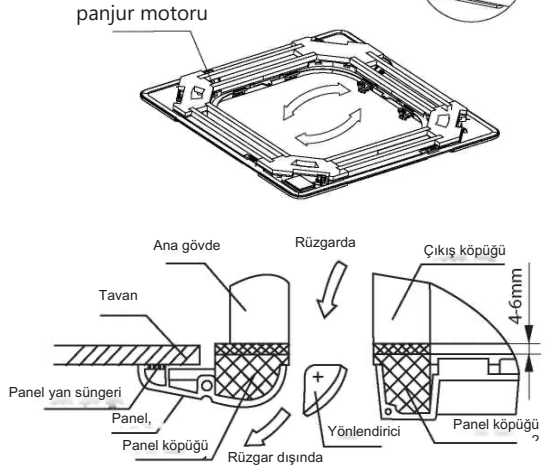
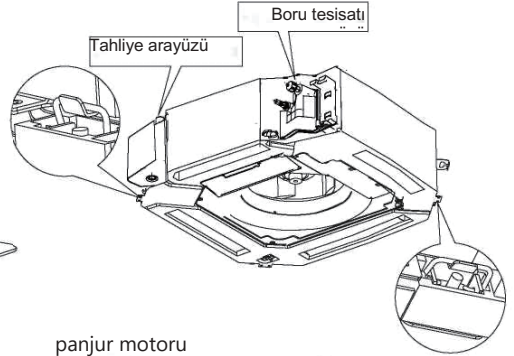

NOT: İ ünite yüksekliğinin ayarlanması gerekiyorsa bu işlemi panelin dört köşesindeki açıklıklardan yapabilirsiniz. Dahili kablo bağlantısının ve tahliye borusunun bu ayardan etkilenmediğinden emin olun.

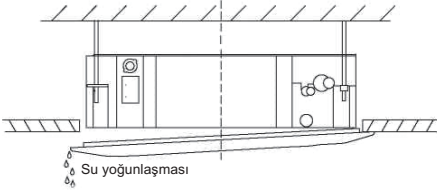

⚠ DİKKAT

Vidaların sıkılmaması su sızıntısına neden olabilir.

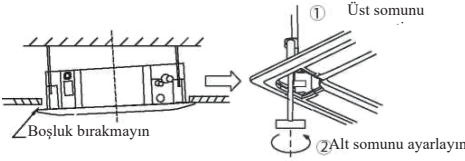

⚠ DİKKAT

Ünite doğru şekilde asılmamışsa ve boşluk varsa düzgün çalışmasını sağlamak için ünitenin yüksekliği ayarlanmalıdır. Ünitenin yükseklik ayarı, üst somun gevşetilerek ve alt somun ayarlanarak yapılabilir.

Giriş ızgarasını panele asın ve ardından panjur motorunun kablolu konektörlerini ve paneldeki kontrol kutusunu ana gövdenin ilgili konektörlerine bağlayın.

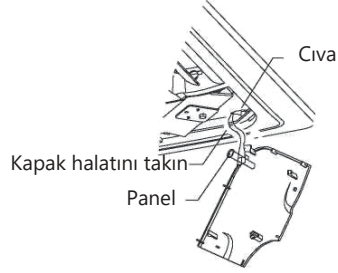

Stil ızgarasına yeniden takın. Kurulum kapağını yeniden takın. Kurulum kapak plakası halatını kurulum kapak plakasının direğine sabitleyin ve kurulum kapak plakasını panele hafifçe bastırın.

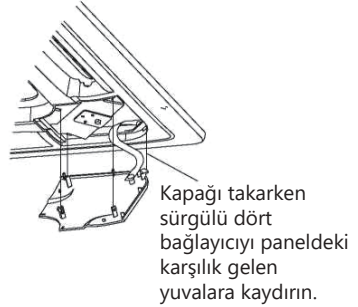

NOT: Kurulumdan sonra ekran, salınım, su pompası ve diğer kablo gövdelerinin uç fişleri elektrik kontrol kutusuna yerleştirilmelidir.

Test Çalışması

Test Çalışması Öncesinde

Test çalışması tüm sistem tamamen kurulduktan sonra yürütülmelidir. Testi gerçekleştirmeden önce aşağıdaki noktaları onaylayın:

- İç ve dış üniteler düzgün bir şekilde kuruldu.
- Boru tesisatı ve kablo bağlantısı doğru bir şekilde bağlandı.
- Ünitenin girişinde ve çıkışında düşük performansa ya da ürünün arızalanmasına yol açacak engeller yok.
- Soğutma sisteminde sızıntı yok.
- Tahliye sisteminde engel yok ve güvenli bir konuma tahliye ediliyor.
- Isı izolasyonu düzgün biçimde uygulandı.
- Topraklama kabloları düzgün bir şekilde bağlandı.
- Boru tesisatının uzunluğu ve ek soğutucu akışkan doldurma kapasitesi kaydedildi.
- Güç gerilimi klima için uygun.

⚠ DİKKAT

Test gerçekleştirmemek üniteye zarar verebilir veya mal hasarına ve fiziksel yaralanmaya yol açabilir.

Test Çalışması Talimatları

- Sıvı ve gaz stop vanalarını açın.
- Ana şalteri açın ve ünitenin ısınmasını bekleyin.
- Klimayı COOL moduna geçirin.
- İç Ünite için
 - Uzaktan kumandanın ve düğmelerinin düzgün çalıştığından emin olun.
 - Panjurların düzgün hareket ettiğinden uzaktan kumandayla değiştirilebildiklerinden emin olun.
 - Oda sıcaklığının düzgün girildiğini iki kez kontrol edin.
 - Uzaktan kumandadaki iç ünitenin ekran panelindeki göstergelerin düzgün çalıştığından emin olun.
 - İç ünitenin manuel düğmelerinin düzgün çalıştığından emin olun.

- Tahliye sisteminin tıkanmadığını ve sorunsuz bir şekilde tahliye ettiğini kontrol edin.
 - Çalışma sırasında titreşim ve anormal gürültü olmadığından emin olun.
- Dış Ünite için
 - Soğutma sisteminin sızdıran sızdırmadığını kontrol edin.
 - Çalışma sırasında titreşim ve anormal gürültü olmadığından emin olun.
 - Ünitenin oluşturduğu rüzgâr, gürültü ve suyun komşularınızı rahatsız etmediğinden veya güvenlik tehlikesi teşkil etmediğinden emin olun.
 - Tahliye Testi
 - Tahliye borusundaki akışın sorunsuz olduğundan emin olun. Yeni binalarda tavan tamamlanmadan önce bu test uygulanmalıdır.
 - Test kapağını çıkarın. Bağlı borudan tanka 2000 ml su ekleyin.
 - Ana şalteri açın ve klimayı COOL modunda çalıştırın.
 - Anormal gürültü yapıp yapmadığını görmek için tahliye pompasının sesini dinleyin.
 - Suyun tahliye edildiğini kontrol edin. Tahliye borusuna bağlı olarak ünitenin tahliyeye başlaması bir dakikayı bulabilir.
 - Boru tesisatında sızıntı olmadığından emin olun.
 - Klimayı durdurun. Ana şalteri kapatın ve test kapağını takın.

NOT: Ünite arızalanırsa veya beklediğiniz gibi çalışmazsa müşteri hizmetlerini aramadan önce Kullanım Kılavuzunun Sorun Giderme bölümüne bakın.

Ünitenin paketlenmesi ve paketinin açılması

Üniteyi paketlenme paketten çıkarma talimatları:

Paketten çıkarma:

İç ünite:

1. Paket kayışını kesin.
2. Paketi açın.
3. Paketleme yastığını ve paketleme desteğini çıkarın.
4. Ambalajı çıkarın.
5. Yardımcı donanımları çıkarın.
6. Makineyi kaldırın ve düz bir şekilde yatırın.

Dış Ünite

1. Paket kayışını kesin.
2. Üniteyi paketinden çıkarın.
3. Köpüğü üniteden çıkarın.
4. Ambalajı üniteden çıkarın.

Paketleme:

İç ünite:

1. İç üniteyi ambalaja yerleştirin.
2. Yardımcı donanımları koyun.
3. Paketleme yastığını ve paketleme desteğini yerleştirin.
4. İç üniteyi pakete yerleştirin.
5. Paketi kapatın.
6. Gerekirse paket kayışı kullanın.

Dış ünite:

1. Dış üniteyi ambalaja yerleştirin.
2. Alt köpüğü kutuya yerleştirin.
3. Dış üniteyi pakete yerleştirin ve üst paketleme köpüğünü ünitenin üstüne koyun.
4. Paketi kapatın.
5. Gerekirse paket kayışı kullanın.

NOT: İhtiyacınız olacaksa lütfen tüm ambalaj eşyalarını saklayın.

rn geliřtirme amacıyla tasarım ve teknik zelliklerde nceden bildirim olmaksızın deęiřiklik yapılabilir. Ayrıntılar iin satıř temsilcisine veya imalatıya danıřın. Kılavuz zerinde yapılacak gncellemeler servis web sitesine yklenecektir, en son srm iin ltfen web sitesini kontrol edin.

QS002UI-Q4

UZAKTAN KUMANDA

KULLANICI KILAVUZU

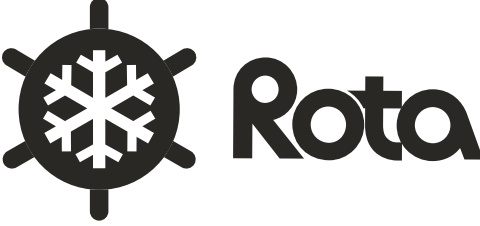

ÖNEMLİ NOT:

Klimamızı satın aldığınız için teşekkür ederiz. Yeni klimanızı çalıştırmadan önce lütfen bu kılavuzu dikkatlice okuyunuz. İleride başvurmak için bu kılavuzu muhafaza ettiğinizden emin olun.

İçindekiler

Uzaktan Kumanda Özellikleri	02
Uzaktan Kumandayı Kullanma	03
Düğmeler ve İşlevler.....	04
Uzak Ekran Göstergeleri	08
Temel İşlevleri Kullanma	09
Gelişmiş İşlevleri Kullanma	11

Uzaktan Kumanda Özellikleri

Model	RG10A(D2S)/BGEF, RG10A(D2S)/BGEFU1, RG10A1(D2S)/BGEF, RG10A2(D2S)/BGEFU1, RG10A2(D2S)/BGCEFU1, RG10A2(D2S)/BGCEF, RG10A10(D2S)/BGEF, RG10B(D2)/BGEF, RG10B1(D2)/BGEF, RG10B2(D2)/BGCEF, RG10B10(D2)/BGEF, RG10B10(D2)/BGCEF, RG10Y1(D2)/BGEF, RG10Y2(D2S)/BGEF
Nominal gerilim	3.0V(Kuru pil R03/LR03×2)
Sinyal Alma Aralığı	8m
Ortam	-5°C~60°C(23°F~140°F)

NOT: RG10Y1 (D2)/BGEF, RG10Y2(D2S)/BGEF modelleri için, ünite, ayarlanan sıcaklık 24 °C'nin altındayken COOL, AUTO veya DRY modunda kapatılırsa, ünite tekrar açıldığında ayarlanan sıcaklık otomatik olarak 24 °C'ye ayarlanacaktır. Ünite HEAT modunda 24 °C'nin üzerinde ayarlanan sıcaklıkla kapatılırsa, ünite tekrar açıldığında ayarlanan sıcaklık otomatik olarak 24 °C'ye ayarlanacaktır.

Hızlı Başlangıç Kılavuzu

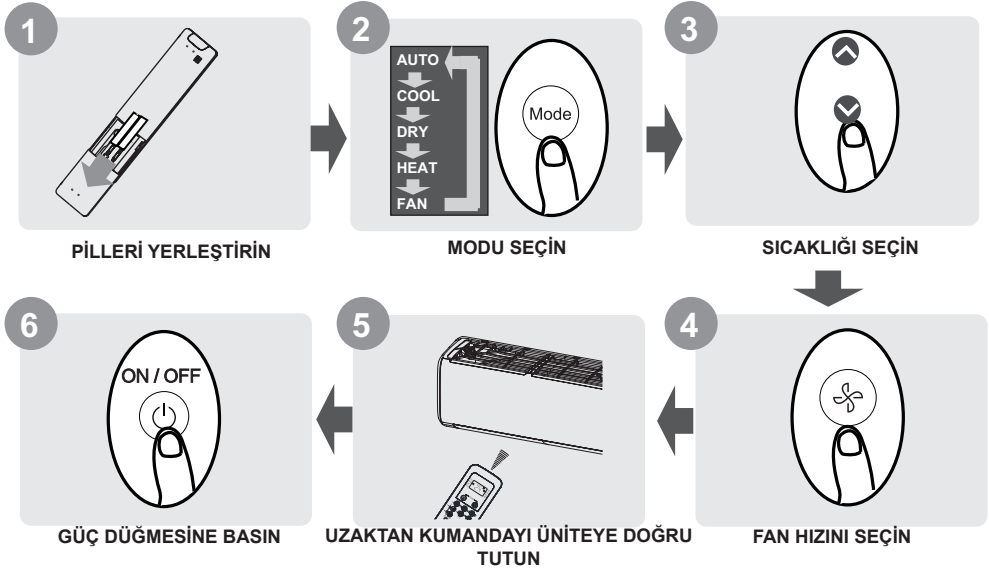

FONKSİYONUN NE YAPTIĞINDAN EMİN DEĞİL MİSİNİZ?

Klimanızın nasıl kullanılacağına ilişkin ayrıntılı açıklama için bu kılavuzun Temel İşlevleri Kullanma ve Gelişmiş İşlevleri Kullanma bölümlerine bakınız.

ÖZEL NOT

- Ünitenizdeki düğme tasarımları, gösterilen örnekten biraz farklı olabilir.
- İç ünite belirli bir işlevi sahip değilse, bu işlevin uzaktan kumanda üzerindeki düğmesine basılmasının bir etkisi olmayacaktır.
- İşlev tanımlamasında "Uzaktan Kumanda Kılavuzu" ve "KULLANICI KILAVUZU" arasında büyük farklılıklar varsa, "KULLANICI KILAVUZU"nun açıklaması esas alınacaktır.

Uzaktan Kumandayı Kullanma

Pillerin Takılması ve Değiştirilmesi

Klima üniteniz iki pil (bazı üniteler) ile gelebilir. Kullanmadan önce pilleri uzaktan kumandanın içine takın.

1. Pil bölmesini açığa çıkararak, arka kapağı uzaktan kumandanın aşağı doğru kaydırın.
2. Pillerin (+) ve (-) uçlarını pil bölmesindeki sembollerle eşleştirmeye dikkat ederek pilleri takın.
3. Pil kapağını tekrar yerine geri kaydırın.

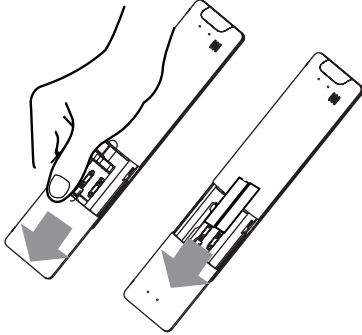

AKÜ NOTLARI

Optimum ürün performansı için:

- Eski ve yeni pilleri veya farklı tipteki pilleri karıştırmayın.
- Cihazı 2 aydan fazla kullanmamayı düşünmüyorsanız, pilleri uzaktan kumandanın içinde bırakmayın.



PİLİN ATILMASI

Pilleri ayrıştırılmamış belediye atığı olarak atmayın. Pillerin uygun şekilde atılması için yerel kurallara bakın.

UZAKTAN KUMANDAYI KULLANMAK İÇİN İPUÇLARI

- Uzaktan kumanda, üniteye 8 metre mesafe aralığı içinde kullanılmalıdır.
- Ünite, uzaktan sinyali alındığında bip sesi çıkarır.
- Perdeler, diğer malzemeler ve doğrudan güneş ışığı kızılötesi sinyal alıcısını etkileyebilir.
- Uzaktan kumanda 2 aydan fazla kullanılmayacaksa pilleri çıkarın.

UZAKTAN KUMANDAYI KULLANMAK İÇİN NOTLAR

Cihaz yerel ulusal düzenlemelere uygun olabilir.

- Kanada'da, Şunlar ile uyumlu olmalıdır; CAN ICES-3(B)/NMB-3(B)
- ABD'de, bu cihaz FCC Kuralları bölüm 15 ile uyumludur. Çalışma aşağıdaki iki koşula tabidir:
 - (1) Bu cihaz zararlı parazite neden olmayabilir ve
 - (2) bu cihazın, istenmeyen çalışmaya neden olabilecek parazitler dahil olmak üzere alınan herhangi bir paraziti kabul etmesi gerekir.

Bu ekipman test edilmiştir ve FCC kurallarının 15. Bölümüne uygun olarak B Sınıfı dijital cihazların sınırlarına uygun olduğu bulunmuştur. Bu limitler, yerleşim alanlarında zararlı parazitlere karşı makul bir koruma sağlamak için tasarlanmıştır. Bu ekipman radyo frekansı enerjisi üretir, kullanır ve yayabilir ve talimatlara uygun olarak kurulmaması ve kullanılmaması durumunda, radyo iletişimde zararlı parazitlere neden olabilir. Bununla birlikte, belirli bir kurulumda parazit oluşmayacağına garanti yoktur. Eğer bu ekipman, cihazın kapatılıp açılarak tespit edilebileceği radyo ve televizyon sinyal alımlarında parazitlere neden olursa, kullanıcı, paraziti aşağıdaki önlemlerden bir veya daha fazlasıyla düzeltmeye çalışmalıdır:

- Alıcı anteni yeniden yönlendirin veya yerini değiştirin.
- Ekipmanla alıcı arasındaki mesafeyi artırın.
- Ekipmanı, alıcının bağlı olduğundan farklı bir devredeki çıkışa takın.
- Yardım için satıcıya veya deneyimli bir radyo/TV teknisyenine danışın.
- Uyumluluktan sorumlu üretici tarafından, onaylanmayan değişiklikler veya modifikasyonlar, kullanıcının ekipmanı kullanma yetkisini geçersiz kılabilir.

Düğmeler ve İşlevler

Yeni klimanızı kullanmaya başlamadan önce, uzaktan kumandasını öğrendiğinizden emin olun. Aşağıdaki, uzaktan kumandanın kendisi için kısa bir tanımlamadır. Klimanızı nasıl çalıştıracığınızı ilişkin talimatlar için bu kılavuzun Temel İşlevleri Kullanma bölümüne bakın.

ON/OFF (AÇMA/KAPAMA)

Üniteyi açar veya kapatır.

TEMP(∧)

Sıcaklığı 1°C(1°F) artışlarla artırır. Maks. sıcaklık 30°C(86°F).
NOT: ∨ & ∧ düğmelerine aynı anda 3 saniye boyunca basarak, sıcaklık göstergesini °C ve °F arasında değiştirebilirsiniz.

SET(AYAR)

Çalıştırma işlevleri arasında aşağıdaki gibi ilerler:
Fresh (∅) → Sleep → Follow Me (∅) AP mode (∅) → Fresh...
Yeni (∅) → Uyku (∅) → Beni Takip Et (∅) AP modu (∅) → Yeni...
Seçilen sembol ekran alanında yanıp söner, onaylamak için OK (TAMAM) düğmesine basın.

TEMP(∨)

Sıcaklığı 1°C (1°F) düşüşle azaltır. Min. sıcaklık 16°C(60°F)

FAN SPEED (FAN HIZI)

Fan hızlarını aşağıdaki sırayla seçer: AU → 20% → 40%. → 60% → 80% → 100%.
Fan hızını %1'lik artışlarla artırmak/azaltmak için TEMP ∨ veya ∧ düğmesine basın.

SWİNG (SALLANMA)

Yatay panjur hareketini başlatır ve durdurur. Dikey panjur otomatik sallanma özelliği başlatmak için 2 saniye basılı tutun.

MODE(MOD)

Çalışma modları arasında aşağıdaki gibi gezinir: **AUTO** → **COOL** → **DRY** → **HEAT** → **FAN**
NOT: HEAT (ISITMA) modu, yalnızca soğutma yapan cihaz tarafından desteklenmez.

ECO/GEAR (EKO/AYARLAR)

Aşağıdaki sırayla enerji verimliliği moduna girmek için bu düğmeye basın: ECO (EKO) → GEAR (AYARLAR)(75%) → GEAR (AYARLAR)(50%) → Önceki ayar modu → ECO (Eko)

OK

Seçilen işlevleri onaylamak için kullanılır

TIMER(ZAMANLAYICI)

Üniteyi açmak veya kapatmak için zamanlayıcıyı ayarlayın
BREEZE AWAY (ESİNTİ)
Bu özellik, vücuda doğrudan hava akışını engeller ve ipeksi bir serinlik içinde kendinizi şımartmanızı sağlar.
NOT: Bu işlev yalnızca Cool (Soğutma), Fan veya Dry (Kuru) modlarında kullanılabilir.

CLEAN (TEMİZLEME)

Kendi Kendini Temizleme veya Aktif Temizleme işlevini başlatmak/durdurmak için kullanılır. (modele bağlı, lütfen KULLANICI KULLANIM VE KURULUM KILAVUZU'na bakınız).

LED

Rahat ve sessiz bir ortam yaratan iç ünitenin LED ekranını ve klima sesli uyarısını açar ve kapatır (modele bağlı).

TURBO

Ünitenin önceden ayarlanmış sıcaklığa mümkün olan en kısa sürede ulaşmasını sağlar.

Model: RG10A2(D2S)/BGEFU1, RG10Y2(D2S)/BGEF RG10A10(D2S)/BGEF(20-28 °C/68-82 °F) RG10A(D2S)/BGEF ve RG10A(D2S)/BGEFU1(Yeni özellik mevcut değil)
RG10A2(D2S)/BGCEFU1 ve RG10A2(D2S)/BGCEF (Yalnızca soğutmalı modeller, AUTO modu ve HEAT modu mevcut değil)

ON/OFF (AÇMA/KAPAMA)

Üniteyi açar veya kapatır.

TEMP(^)

Sıcaklığı 1°C (1°F) artışla yükseltir.
Maks. sıcaklık 30°C (86°F)'dir.
NOT: ∨ & ^ düğmelerine aynı anda 3 saniye boyunca basarak, sıcaklık göstergesini °C ve °F arasında değiştirebilirsiniz.

SET(AYAR)

Çalıştırma işlevleri arasında aşağıdaki gibi ilerler:

Breeze Away (Esinti)*(☁) → Fresh(Tazelik)*(☺) → Sleep(Uyku)(☾) → Follow Me(Takip et)(☑) → AP modu(Uygulama) → Breeze Away
Seçilen sembol ekran alanında yanıp sönecektir, onaylamak için OK tuşuna basınız.

TEMP ∨

Sıcaklığı 1°C (1°F) düşüşle azaltır.
Min. sıcaklık 16°C (60°F)'dir.

FAN SPEED (FAN HIZI)

Fan hızlarını aşağıdaki sırayla seçer: AU → 20% → 40% → 60% → 80% → 100%.
Fan hızını %1'lik artışlarla artırmak/azaltmak için TEMP ∨ veya ^ düğmesine basın.

SWING (SALLANMA)

Yatay panjur hareketini başlatır ve durdurur. Dikey panjur otomatik sallanma özelliği başlatmak için 2 saniye basılı tutun.

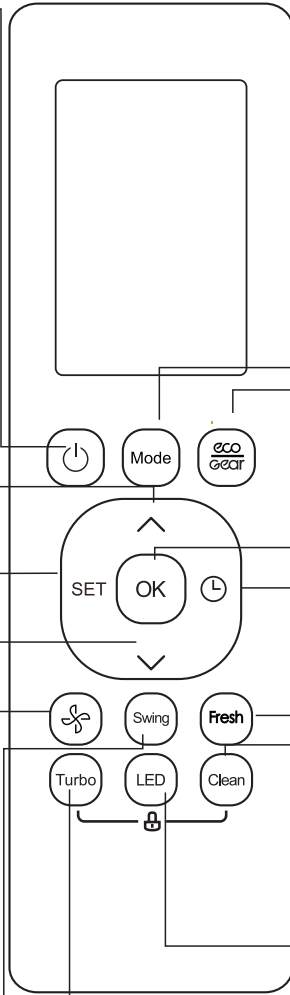

MODE(MOD)

Çalışma modları arasında aşağıdaki gibi gezinir:
AUTO (OTOMATİK)
→ **COOL(SOĞUTMA)**
→ **DRY(KURU)** → **FAN**
HEAT(ISITMA) → **FAN**
NOT: HEAT(ISITMA) modu, yalnızca soğutma yapan cihaz tarafından desteklenmez.

ECO/GEAR (EKO/AYARLA)

Aşağıdaki sırayla enerji verimliliği moduna girmek için bu düğmeye basın:
ECO (EKO) →
GEAR(AYARLA)(75%) →
GEAR(AYARLA)(50%) →
Önceki ayar modu →
ECO(Eko)

OK

Seçilen işlevleri onaylamak için kullanılır

TIMER(ZAMANLAYICI)

Üniteyi açmak veya kapatmak için zamanlayıcıyı ayarlayın

FRESH(TAZELİK)

Yenileme özelliğini başlatmak ve durdurmak için kullanılır.

CLEAN (TEMİZLEME)

Kendi Kendini Temizleme veya Aktif Temizleme işlevini başlatmak/durdurmak için kullanılır.
(Modele bağlıdır, lütfen KULLANICI KULLANIM VE KURULUM KILAVUZU'na bakın).

LED

Rahat ve sessiz bir ortam yaratan iç ünitenin LED ekranını ve klima sesli uyarısını açar ve kapatır (modele bağlı).

TURBO

Ünitenin mümkün olan en kısa sürede pr sıcaklığına ulaşmasını sağlar

Model: RG10A1(D2S)/BGEF

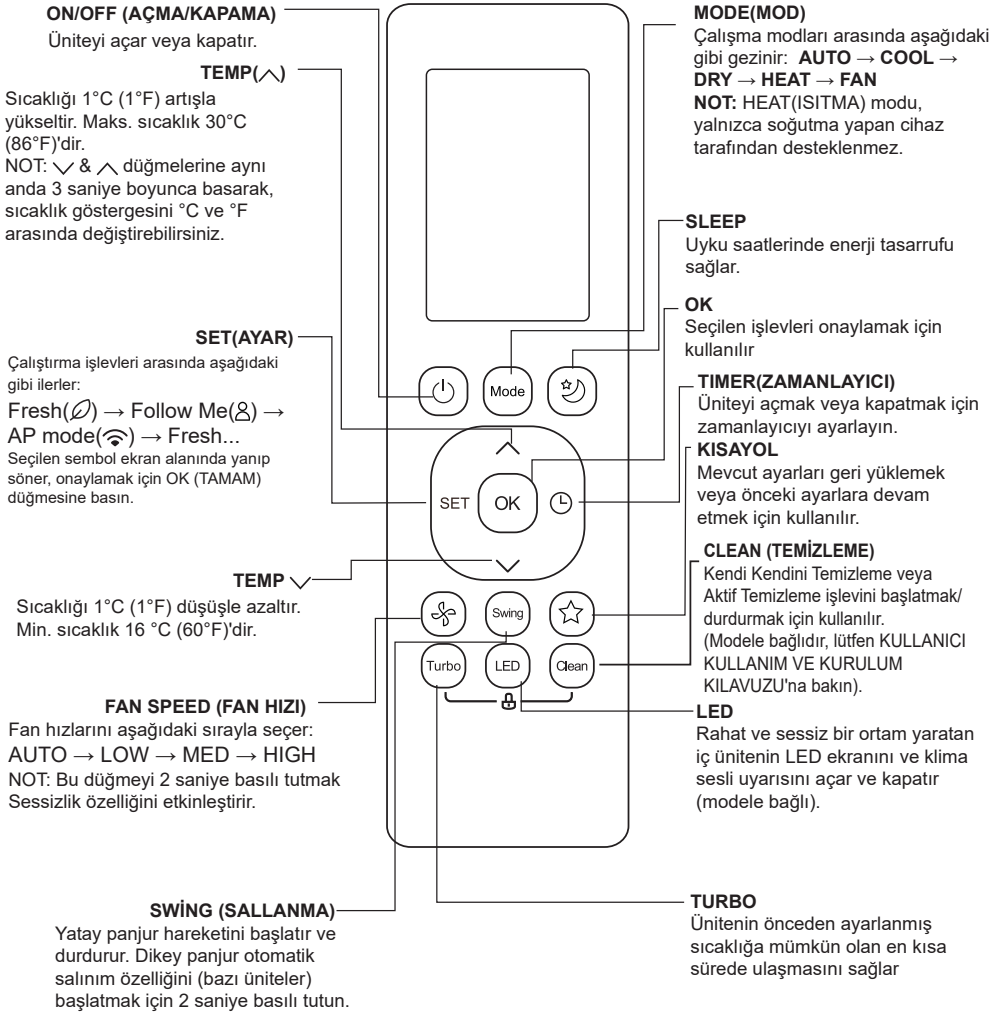

Model: RG10B(D2)/BGEF(Yeni özellik mevcut değil) RG10B10(D2)/BGEF & RG10B10(D2)/BGCEF(20-28 °C/68-82 °F) RG10B2(D2)/BGCEF & RG10B10(D2)/BGCEF (Yalnızca soğutmalı model, AUTO modu ve HEAT modu mevcut değil) RG10Y1(D2)/BGEF

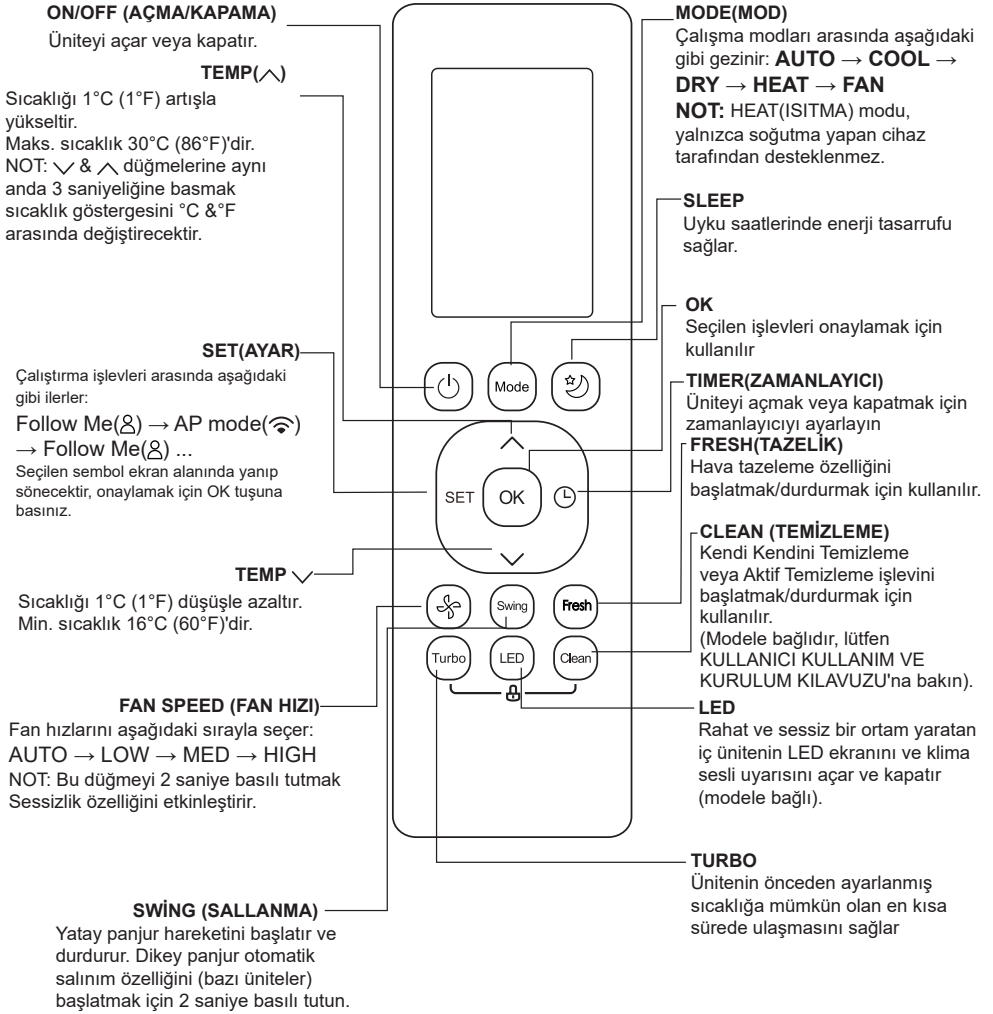

Model: RG10B1(D2)/BGEF

Uzak Ekran Göstergeleri

Bilgiler, uzaktan kumanda açık olduğunda görüntülenir.

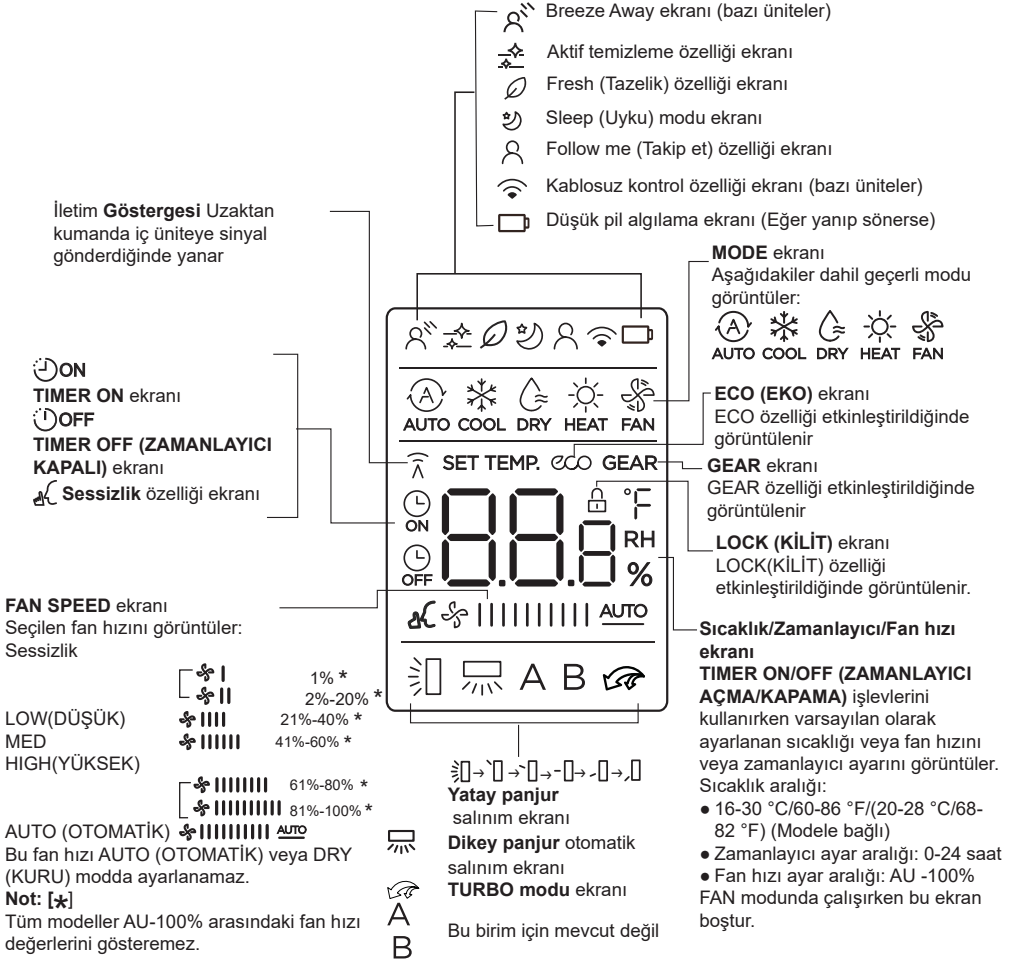

Not:

Şekilde gösterilen tüm göstergeler net sunum amacı içindir. Ancak gerçek işlem sırasında, ekran penceresinde sadece ilgili işlev işaretleri gösterilir.

Temel İşlevleri Kullanma

! DİKKAT

Çalıştırmadan önce, ünitenin prize takılı olduğundan ve gücün var olduğundan emin olun.

AUTO(OTOMATİK) Modu

AUTO modu seçin



İstediğiniz sıcaklığı ayarlayın



Klimayı açın



Not:

1. AUTO modda, ünite ayarlanan sıcaklığa göre COOL, FAN veya HEAT işlevini otomatik olarak seçecektir.
2. AUTO modunda fan hızı ayarlanamaz.

COOL veya HEAT Modu

COOL/HEAT modunu seçin



Sıcaklığı ayarla



Fan hızını ayarla



Klimayı açın



DRY (KURU) Modu

DRY modu seçin



İstediğiniz sıcaklığı ayarlayın



Klimayı açın



NOT: DRY modunda, zaten otomatik olarak kontrol edildiğinden fan hızı ayarlanamaz.

FAN Modu

FAN modu seçin



Fan hızını ayarla



Klimayı açın



NOT: FAN modunda sıcaklığı ayarlayamazsınız. Sonuç olarak, uzak ekranda sıcaklık görüntülenmez.

TIMER (ZAMANLAYICI) ayarı

TIMER ON/OFF (ZAMANLAYICI AÇIK/KAPALI)- Ünitenin otomatik olarak açılacağı/kapanacağı süreyi ayarlayın.

TIMER ON (ZAMANLAYICI AÇIK) ayarı

Süre sırasını ON (AÇIK) başlatmak için TIMER (ZAMANLAYICI) düğmesine basın.

Üniteyi kapatmak için istenen süreyi ayarlamak üzere Temp (Sıcaklık) yukarı veya aşağı düğmesine birkaç kez basın.

Uzaktan kumandayı üniteye doğrultun ve 1 saniye bekleyin, TIMER ON (ZAMANLAYICI AÇIK) etkinleştirilecektir.

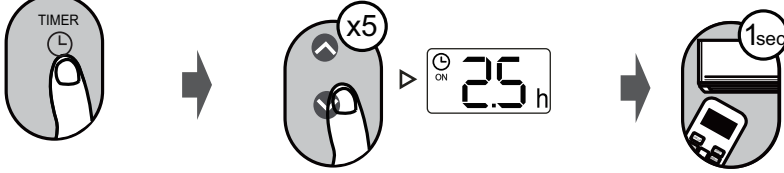

TIMER OFF (ZAMANLAYICI KAPALI) ayarı

Süre sırasını OFF (KAPALI) başlatmak için TIMER (ZAMANLAYICI) düğmesine basın.

Üniteyi kapatmak için istenen süreyi ayarlamak üzere Temp (Sıcaklık) yukarı veya aşağı düğmesine birkaç kez basın.

Uzaktan kumandayı üniteye doğrultun ve 1 saniye bekleyin, TIMER OFF (ZAMANLAYICI KAPALI) etkinleştirilecektir.

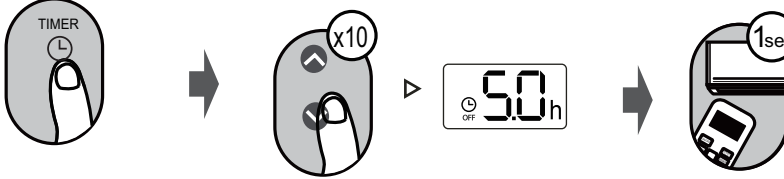

NOT:

1. TIMER ON (ZAMANLAYICI AÇIK) veya TIMER OFF (ZAMANLAYICI KAPALI) ayarlanırken, süre her basışta 10 saate kadar 30 dakikalık fark ile artacaktır. 10 saatten sonra, 24 saate kadar 1 saatlik fark ile artacaktır. (Örneğin, 2,5 saat elde etmek için 5 kez basın ve 5 saat elde etmek için 10 kez basın.) Zamanlayıcı 24'ten sonra 0,0'a döner.
2. Zamanlayıcıyı 0,0saat olarak ayarlayarak her iki işlevi de iptal edin.

TIMER ON & OFF (ZAMANLAYICI AÇ&KAPAT) ayarı (örnek)

Her iki işlev için ayarladığınız zaman dilimlerinin geçerli saatten sonraki saatleri kapsadığını unutmayın.

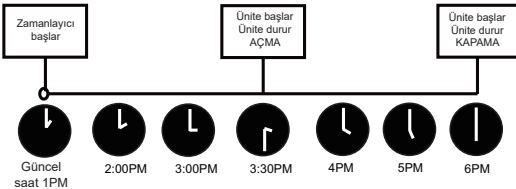
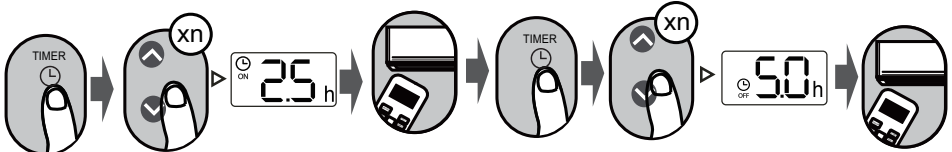

Örnek: Geçerli zamanlayıcı 1:00 PM ise, zamanlayıcıyı yukarıdaki adımlara göre ayarlamak için, ünite 2,5 saat sonra (3:30 PM) açılır ve 6:00 PM'de kapanır.

Gelişmiş İşlevleri Kullanma

Swing (Sallanma) işlevi

Swing (Sallanma) düğmesine basın.

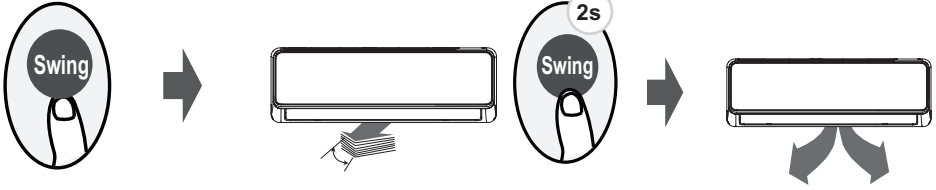

Swing (Sallanma) düğmesine basıldığı zaman yatay panjur otomatik olarak yukarı ve aşağı sallanır. Durdurmak için yeniden basın.

Bu düğmeye 2 saniyeden fazla basmaya devam ettiğinizde, dikey panjur sallanma işlevi etkinleştirilir. (Modele bağlı)

Hava akış yönü

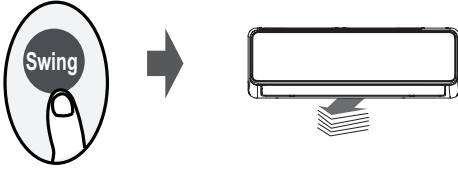

SWING (SALLANMA) düğmesine basmaya devam ederseniz, beş farklı hava akış yönü ayarlanabilir. Panjur, düğmeye her bastığınızda belirli bir aralıkta hareket ettirilebilir. Tercih ettiğiniz yöne ulaşana kadar düğmeye basın.

NOT: Ünite kapalıyken, **MODE (MOD)** ve **SWING (SALLANMA)** düğmelerine bir saniyeliğine birlikte basılı tutun, panjur belirli bir açı için açılır, bu da temizlik yapmak için çok uygun konuma getirir. Panjuru sıfırlamak için **MODE (MOD)** ve **SWING (SALLANMA)** düğmelerine bir saniyeliğine birlikte basılı tutun (Modele bağlı).

LED düğmesine basın.



LED düğmesine basın.

İç ünitedeki ekranı açmak ve kapatmak için bu düğmeye basın.

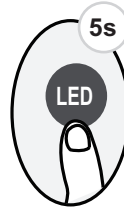

Bu düğmeye 5 saniyeden fazla basın (bazı birimler)

Bu düğmeye 5 saniyeden fazla basmaya devam ettiğinizde, iç ünite gerçek oda sıcaklığını gösterecektir. 5 saniyeden daha uzun bir süre basılırsa, ayar sıcaklığı görüntülenir.

ECO/GEAR (EKO/AYARLA) işlevi



Aşağıdaki sırayla enerji verimliliği moduna girmek için bu düğmeye basın:

ECO(EKO) → GEAR(AYARLA)(75%) → GEAR(AYARLA)(50%) →
Önceki ayar modu → ECO(EKO).....

Not: Bu işlev yalnızca COOL (SOĞUTMA) modunda kullanılabilir.

ECO (EKO) işlemi:

Soğutma modunda, bu düğmeye basın, uzaktan kumanda sıcaklığı otomatik olarak 24 °C/75 °F'a, enerji tasarrufu için otomatik fan hızına ayarlayacaktır (sadece ayarlanan sıcaklık 24 °C/75 °F 'ın altındaysa). Ayarlanan sıcaklık 24 °C/75 °F'ın üstündeyse, ECO (EKO) düğmesine basın, fan hızı Otomatik olarak değişecektir, ayarlanan sıcaklık değişmeden kalacaktır.

NOT:

ECO/GEAR düğmesine basılması veya modun değiştirilmesi veya ayarlanan sıcaklığın 24 °C/75 °F'nin altına ayarlanması ECO çalışmasını durduracaktır.

ECO (EKO) işlemi altında, ayar sıcaklığı 24 °C/75 °F veya üstünde olmalıdır, yetersiz soğutmaya neden olabilir. Eğer rahat hissetmezseniz, durdurmak için ECO (EKO) düğmesine tekrar basmanız yeterlidir.

GEAR (AYARLA) işlemi:

Aşağıdaki şekilde GEAR (AYARLA) işlemine girmek için ECO/GEAR (EKO/AYARLA) düğmesine basın:

%75 (%75'e kadar elektrik enerjisi tüketimi)



50% (50% ye kadar elektrik enerjisi tüketimi)



Önceki ayar modu.

GEAR (AYARLA) işlemi altında, uzaktan kumanda ekranı elektrik enerjisi tüketimi ile ayarlanan sıcaklık arasında değişecektir.

KISAYOL işlevi

SHORTCUT düğmesine basın (bazı birimler)



Uzaktan kumanda açıkken bu düğmeye basın, sistem AUTO (OTOMATİK) olarak çalışma modu, ayar sıcaklığı, fan hızı seviyesi ve uyku özelliği (etkinleştirilmişse) dahil olmak üzere önceki ayarlara geri dönecektir.

2 saniyeden fazla basarsanız sistem, çalışma modu, ayar sıcaklığı, fan hızı seviyesi ve uyku özelliği (etkinleştirilmişse) dahil olmak üzere mevcut çalışma ayarlarını otomatik olarak geri yükler.

Silence(Sessizlik) fonksiyonu



Sessizlik işlevini etkinleştirmek/devre dışı bırakmak için fan düğmesine 2 saniyeden fazla basılı tutun (bazı modeller). Kompresörün düşük frekanslı çalışması nedeniyle yetersiz soğutma ve ısıtma kapasitesine neden olabilir. İşlem sırasında ON/OFF (AÇMA/KAPAMA), Mode (MOD), Sleep (UYKU), Turbo veya Clean (TEMİZLE) düğmesine basın, sessizlik işlevi iptal edilecektir.

FP işlevi



Ünite, sıcaklık otomatik olarak 8 C/46 F'ye ayarlanarak yüksek fan hızında (kompresör açıkken) çalışacaktır.

Not: Bu işlev sadece ısıtma pompalı klima içindir.

HEAT Modunda ve ayar sıcaklığı 16 °C/60 °F veya 20 °C/68 °F (RG10A10(D2S)/BGEF, RG10B10(D2)/BGEF ve RG10B10(modelleri için) altında bu düğmeye bir saniye boyunca 2 kez basın. D2)/BGCEF) FP işlevini etkinleştirmek için.

İşlem sırasında On/Off (Açma/Kapama), Mode (Mod), Fan ve Temp. (Sıcaklık) düğmesine basın, sessizlik işlevi iptal edilecektir.

LOCK (KİLİT) işlevi

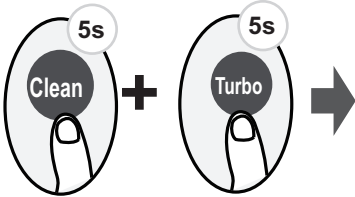

Kilit işlevini etkinleştirmek için **Temizle** düğmesine ve **Turbo** düğmesine aynı anda 5 saniyeden fazla basın. Kilidi devre dışı bırakmak için bu iki düğmeye tekrar iki saniye boyunca basılmadıkça, diğer tüm düğmeler yanıt vermeyecektir.

SET(AYAR) işlevi

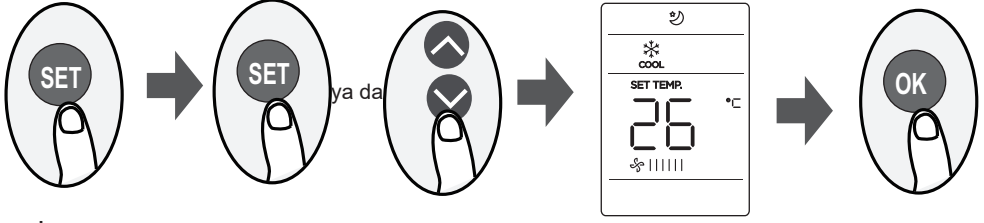

- İşlev ayarına girmek için SET (AYAR)düğmesine basın, ardından istenen işlevi seçmek için SET(AYAR) düğmesine veya TEMP (SICAKLIK) ✓veya TEMP (ISITMA)▲düğmesine basın. Seçilen sembol ekran alanında yanıp söner, onaylamak için OK (TAMAM) düğmesine basın.
- Seçilen işlevi iptal etmek için yukarıdaki prosedürlerin aynısını uygulamanız yeterlidir.
- Operasyon işlevleri arasında aşağıdaki gibi ilerlemek için SET (Ayar) düğmesine basın: Breeze Away(☼) → Fresh*(∅) → Sleep(☺) → Follow Me(☺) AP mode → (☺)
[*]: Uzaktan kumandanızda Breeze Away düğmesi, Fresh düğmesi veya Sleep düğmesi varsa, Breeze Away, Fresh veya Sleep özelliğini seçmek için SET düğmesini kullanamazsınız.

Breeze Away işlevi (☼) (bazı birimler):

Bu özellik, vücuda doğrudan hava akışının üflenmesini önler ve kendinizi ipeksi serinlikte tutmanızı sağlar.

NOT: Bu işlev yalnızca Cool (Soğutma), Heat (Isıtma), Fan veya Dry (Kuru) modlarında kullanılabilir.

FRESH (YENİLEME) işlevi(∅) (bazı birimler):

FRESH(YENİLEME) işlevi başlatıldığında, iyon jeneratörüne enerji verilir ve odadaki havanın temizlenmesine yardımcı olur.

Sleep (Uyku) işlevi(☺) :

SLEEP (UYKU) işlevi, uyurken enerji kullanımını azaltmak için kullanılır (ve rahat kalmak için aynı sıcaklık ayarlarına ihtiyaç duymaz). Bu işlev sadece uzaktan kumanda ile aktive edilebilir.

Ayrıntılar için, "KULLANIM KILAVUZU" ndaki "sleep (uyku) işlevi" başlığına bakın.

NOT: SLEEP (UYKU) işlevi FAN ya da DRY (KURU) modda kullanılamaz.

Follow me (Beni takip et) işlevi (☺):

FOLLOW ME (BENİ TAKİP ET)işlevi, uzaktan kumandanın mevcut konumunda sıcaklığı ölçmesini ve bu sinyali her 3 dakikada bir klimaya göndermesini sağlar. AUTO (OTOMATİK), COOL (SOĞUTMA) veya HEAT (ISITMA) modlarını kullanırken, ortam sıcaklığının uzaktan kumandanın ölçülmesi (iç ünitenin kendisinden ziyade) klimanın etrafınızdaki sıcaklığı optimize etmesini ve maksimum konforu sağlayacaktır.

NOT: Follow Me (Beni takip et) işlevinin bellek özelliğini başlatmak/durdurmak için Turbo düğmesini yedi saniye basılı tutun.

- Bellek özelliği etkinleştirilirse, ekranda 3 saniye boyunca "ON (AÇIK)" görüntülenir.
- Bellek özelliği durdurulursa, ekranda 3 saniye boyunca "OFF (KAPALI)" görüntülenir.
- Bellek özelliği etkinken, ON/OFF (AÇMA/KAPAMA) düğmesine basın, modu değiştirmek veya elektrik kesintisi Follow me (Takip et) işlevini iptal etmez.

AP işlevi(☺) (bazı birimler):

Kablosuz ağ yapılandırması yapmak için AP modunu seçin. Bazı ünitelerde SET (AYAR) tuşuna basıldığında çalışmaz. AP moduna girmek için LED düğmesine 10 saniyede yedi kez sürekli basın.

Tasarım ve teknik özellikleri ürün geliştirme için önceden bildirim yapılmaksızın deęiřtirilebilir. Ayrıntılar için satıř acentasına veya üreticiye danıřın.

CR2756-RG10(D2S)

Roto

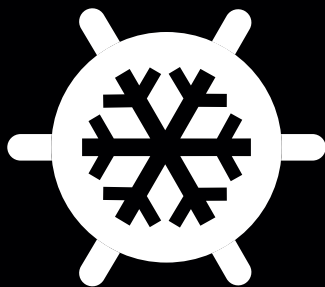

CASSETTE TYPE SPLIT AIR CONDITIONER

INDOOR UNIT

ROTA-CS24 ID

ROTA-CS42 ID

OUTDOOR UNIT

ROTA-CS24 OD

ROTA-CS42 OD

PANEL

ROTA24PR

Operation & Installation Manual

IMPORTANT NOTE:

Read this manual carefully before installing or operating your new air conditioning unit. Make sure to save this manual for future reference.

Please check the applicable models, technical data, F-GAS(if any) and manufacturer information from the "Owner's Manual - Product Fiche " in the packaging of the outdoor unit.
(European Union products only)

Dear Customer,

We thank you for choosing Rota Products.
This installation guide contains explanations about the safety and standard operating.
Before installation and maintenance of wall type air conditioner units, please read safety and warning and keep guide carefully for installation and maintenance process.
Please give importance to the general warnings.

Important information regarding the refrigerant used the total refrigerant charge on the refrigerant charge label supplied with the product.
Refrigerant type: R32
GWP value: 675
This product contains fluorinated greenhouse gases covered by the Kyoto Protocol. Do not vent gases into the atmosphere.

GWP: 675

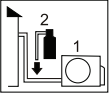
R32	1 =	<input type="text"/>	kg
	2 =	<input type="text"/>	kg
	1 + 2 =	<input type="text"/>	kg

This product contains fluorinated greenhouse gases covered by the Kyoto Protocol.
Do not vent gases into the atmosphere.
Please fill in with indelible ink.
● the factory refrigerant charge of the product,
■ the additional refrigerant amount charged in the field and
■● the total refrigerant charge
on the refrigerant charge label supplied with the product.

NOTE:
National implementation of EU regulation on certain fluorinated greenhouse gases may require to provide the appropriate official national language on the unit. Therefore an additional multilingual fluorinated greenhouse gases label is supplied with the unit. Sticking instructions are illustrated on the backside of that label.

Manufacturer:

GD Midea Air-Conditioning Equipment Co., Ltd.
Midea Industrial City, Shunde, Foshan, Guangdong, P.R.China
Tel : +86-757-26339165

Importer :

Rota İklimlendirme Tic. Ltd. Şti.
Menteş Mah. 38. Cad. No:61
Yenişehir /Mersin - Türkiye



Table of Contents

Safety Precautions04

Owner's Manual

Unit Specifications and Features.....08

1. Indoor unit display.....08
2. Operating temperature.....10
3. Other features11

Care and Maintenance.....12

Troubleshooting.....14

Installation Manual

Accessories.....	17
Installation Summary.....	18
Unit Parts.....	19
Indoor Unit Installation.....	21
1. Select installation location.....	21
2. Hang indoor unit.....	23
3. Drill wall hole for connective piping.....	25
4. Connect drain hose.....	26
Outdoor Unit Installation.....	28
1. Select installation location.....	28
2. Install drain joint.....	29
3. Anchor outdoor unit.....	29
Refrigerant Piping Connection.....	31
A. Note on Pipe Length.....	31
B. Connection Instructions –Refrigerant Piping.....	32
1. Cut pipe.....	32
2. Remove burrs.....	32
3. Flare pipe ends.....	32
4. Connect pipes.....	33
C. Installation Of The Throttle. (Some Models).....	34
Wiring.....	35
1. Outdoor Uint Wiring.....	36
2. Indoor Uint Wiring.....	37
Air Evacuation.....	40
1. Evacuation Instructions.....	40
2. Note on Adding Refrigerant.....	41
Panel Installation.....	42
Test Run.....	46
Packing and unpacking the unit	47

Safety Precautions

Read Safety Precautions Before Operation and Installation

Incorrect installation due to ignoring instructions can cause serious damage or injury.

The seriousness of potential damage or injuries is classified as either a **WARNING** or **CAUTION**.



WARNING

This symbol indicates the possibility of personnel injury or loss of life.



CAUTION

This symbol indicates the possibility of property damage or serious consequences.



WARNING

This appliance can be used by children aged from 8 years and above and persons with reduced physical, sensory or mental capabilities or lack of experience and knowledge if they have been given supervision or instruction concerning use of the appliance in a safe way and understand the hazards involved. Children shall not play with the appliance. Cleaning and user maintenance shall not be made by children without supervision (EN Standard requirements).

This appliance is not intended for use by persons (including children) with reduced physical, sensory or mental capabilities, or lack of experience and knowledge, unless they have been given supervision or instruction concerning use of the appliance by a person responsible for their safety. Children should be supervised to ensure that they do not play with the appliance.



WARNINGS FOR PRODUCT USE

- If an abnormal situation arises (like a burning smell), immediately turn off the unit and disconnect the power. Call your dealer for instructions to avoid electric shock, fire or injury.
- **Do not** insert fingers, rods or other objects into the air inlet or outlet. This may cause injury, since the fan may be rotating at high speeds.
- **Do not** use flammable sprays such as hair spray, lacquer or paint near the unit. This may cause fire or combustion.
- **Do not** operate the air conditioner in places near or around combustible gases. Emitted gas may collect around the unit and cause explosion.
- **Do not** operate your air conditioner in a wet room such as a bathroom or laundry room. Too much exposure to water can cause electrical components to short circuit.
- **Do not** expose your body directly to cool air for a prolonged period of time.
- **Do not** allow children to play with the air conditioner. Children must be supervised around the unit at all times.
- If the air conditioner is used together with burners or other heating devices, thoroughly ventilate the room to avoid oxygen deficiency.
- In certain functional environments, such as kitchens, server rooms, etc., the use of specially designed air-conditioning units is highly recommended.

CLEANING AND MAINTENANCE WARNINGS

- Turn off the device and disconnect the power before cleaning. Failure to do so can cause electrical shock.
- **Do not** clean the air conditioner with excessive amounts of water.
- **Do not** clean the air conditioner with combustible cleaning agents. Combustible cleaning agents can cause fire or deformation.



CAUTION

- Turn off the air conditioner and disconnect the power if you are not going to use it for a long time.
- Turn off and unplug the unit during storms.
- Make sure that water condensation can drain unhindered from the unit.
- **Do not** operate the air conditioner with wet hands. This may cause electric shock.
- **Do not** use device for any other purpose than its intended use.
- **Do not** climb onto or place objects on top of the outdoor unit.
- **Do not** allow the air conditioner to operate for long periods of time with doors or windows open, or if the humidity is very high.



ELECTRICAL WARNINGS

- Only use the specified power cord. If the power cord is damaged, it must be replaced by the manufacturer, its service agent or similarly qualified persons in order to avoid a hazard.
- Keep power plug clean. Remove any dust or grime that accumulates on or around the plug. Dirty plugs can cause fire or electric shock.
- **Do not** pull power cord to unplug unit. Hold the plug firmly and pull it from the outlet. Pulling directly on the cord can damage it, which can lead to fire or electric shock.
- **Do not** modify the length of the power supply cord or use an extension cord to power the unit.
- **Do not** share the electrical outlet with other appliances. Improper or insufficient power supply can cause fire or electrical shock.
- The product must be properly grounded at the time of installation, or electrical shock may occur.
- For all electrical work, follow all local and national wiring standards, regulations, and the Installation Manual. Connect cables tightly, and clamp them securely to prevent external forces from damaging the terminal. Improper electrical connections can overheat and cause fire, and may also cause shock. All electrical connections must be made according to the Electrical Connection Diagram located on the panels of the indoor and outdoor units.
- All wiring must be properly arranged to ensure that the control board cover can close properly. If the control board cover is not closed properly, it can lead to corrosion and cause the connection points on the terminal to heat up, catch fire, or cause electrical shock.
- If connecting power to fixed wiring, an all-pole disconnection device which has at least 3mm clearances in all poles, and have a leakage current that may exceed 10mA, the residual current device(RCD) having a rated residual operating current not exceeding 30mA, and disconnection must be incorporated in the fixed wiring in accordance with the wiring rules.

TAKE NOTE OF FUSE SPECIFICATIONS

The air conditioner's circuit board (PCB) is designed with a fuse to provide overcurrent protection.

The specifications of the fuse are printed on the circuit board ,such as :

T3.15A/250VAC, T5A/250VAC, etc.

T20A/250VAC(<=24000Btu/h units), T30A/250VAC(>24000Btu/h units)

NOTE: For the units with R32 or R290 refrigerant , only the blast-proof ceramic fuse can be used.



WARNINGS FOR PRODUCT INSTALLATION

1. Installation must be performed by an authorized dealer or specialist. Defective installation can cause water leakage, electrical shock, or fire.
2. Installation must be performed according to the installation instructions. Improper installation can cause water leakage, electrical shock, or fire.
(In North America, installation must be performed in accordance with the requirement of NEC and CEC by authorized personnel only.)
3. Contact an authorized service technician for repair or maintenance of this unit. This appliance shall be installed in accordance with national wiring regulations.
4. Only use the included accessories, parts, and specified parts for installation. Using non-standard parts can cause water leakage, electrical shock, fire, and can cause the unit to fail.
5. Install the unit in a firm location that can support the unit's weight. If the chosen location cannot support the unit's weight, or the installation is not done properly, the unit may drop and cause serious injury and damage.
6. Install drainage piping according to the instructions in this manual. Improper drainage may cause water damage to your home and property.
7. For units that have an auxiliary electric heater, **do not** install the unit within 1 meter (3 feet) of any combustible materials.
8. **Do not** install the unit in a location that may be exposed to combustible gas leaks. If combustible gas accumulates around the unit, it may cause fire.
9. Do not turn on the power until all work has been completed.
10. When moving or relocating the air conditioner, consult experienced service technicians for disconnection and reinstallation of the unit.
11. How to install the appliance to its support, please read the information for details in "indoor unit installation" and "outdoor unit installation" sections .

Note about Fluorinated Gasses(Not applicable to the unit using R290 Refrigerant)

1. This air-conditioning unit contains fluorinated greenhouse gasses. For specific information on the type of gas and the amount, please refer to the relevant label on the unit itself or the "Owner's Manual - Product Fiche " in the packaging of the outdoor unit. (European Union products only).
2. Installation, service, maintenance and repair of this unit must be performed by a certified technician.
3. Product uninstallation and recycling must be performed by a certified technician.
4. For equipment that contains fluorinated greenhouse gases in quantities of 5 tonnes of CO₂ equivalent or more, but of less than 50 tonnes of CO₂ equivalent, If the system has a leak-detection system installed, it must be checked for leaks at least every 24 months.
5. When the unit is checked for leaks, proper record-keeping of all checks is strongly recommended.



WARNING for Using R32/R290 Refrigerant

- When flammable refrigerant are employed, appliance shall be stored in a well-ventilated area where the room size corresponds to the room area as specified for operation.

For R32 refrigerant models:

Appliance shall be installed, operated and stored in a room with a floor area larger than $X \text{ m}^2$.

Appliance shall not be installed in an unventilated space, if that space is smaller than $X \text{ m}^2$

(Please see the following form).

Model (Btu/h)	Amount of refrigerant to be charged (kg)	Installation height	Minimum room area (m ²)
≤12000	≤1.11	2.2m	1
18000	≤1.65	2.2m	2
24000	≤2.58	2.2m	5
30000	≤3.08	2.2m	7
36000	≤3.84	2.2m	10
42000-48000	≤4.24	2.2m	12
55000-60000	≤4.39	2.2m	13

- Reusable mechanical connectors and flared joints are not allowed indoors. (EN Standard Requirements).
- Mechanical connectors used indoors shall have a rate of not more than 3g/year at 25% of the maximum allowable pressure. When mechanical connectors are reused indoors, sealing parts shall be renewed. When flared joints are reused indoors, the flare part shall be re-fabricated. (UL Standard Requirements)
- When mechanical connectors are reused indoors, sealing parts shall be renewed. When flared joints are reused indoors, the flare part shall be re-fabricated. (IEC Standard Requirements)
- Mechanical connectors used indoors shall comply with ISO 14903.

European Disposal Guidelines

This marking shown on the product or its literature, indicates that waste electrical and electrical equipment should not be mixed with general household waste.



Correct Disposal of This Product
(Waste Electrical & Electronic Equipment)

This appliance contains refrigerant and other potentially hazardous materials. When disposing of this appliance, the law requires special collection and treatment. **Do not** dispose of this product as household waste or unsorted municipal waste.

When disposing of this appliance, you have the following options:

- Dispose of the appliance at designated municipal electronic waste collection facility.
- When buying a new appliance, the retailer will take back the old appliance free of charge.
- The manufacturer will take back the old appliance free of charge.
- Sell the appliance to certified scrap metal dealers.

Special notice

Disposing of this appliance in the forest or other natural surroundings endangers your health and is bad for the environment. Hazardous substances may leak into the ground water and enter the food chain.

Unit Specifications and Features

Indoor unit display

NOTE: Different models have different display panel. Not all the indicators describing below are available for the air conditioner you purchased. Please check the indoor display panel of the unit you purchased. Illustrations in this manual are for explanatory purposes. The actual shape of your indoor unit may be slightly different. The actual shape shall prevail.

This display panel on the indoor unit can be used to operate the unit in case the remote control has been misplaced or is out of batteries.

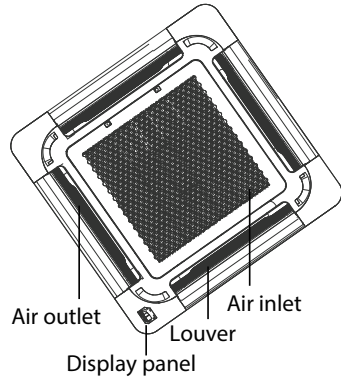
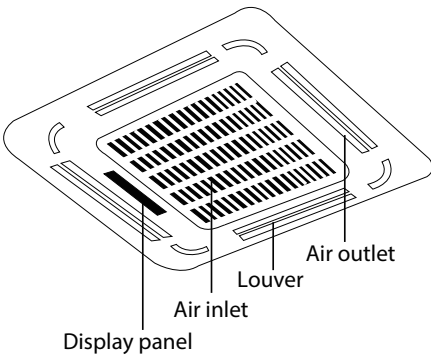

(A-1)

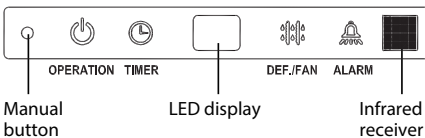
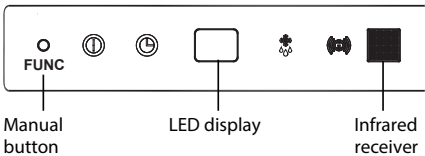
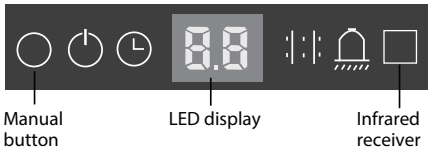

(A-2)

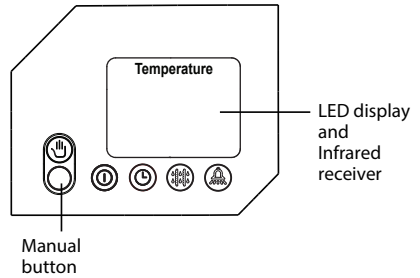

- **Operation indicator :**
- **Timer indicator :**
- **PRE-DEF indicator :** (pre-heating/defrost)
- **Alarm indicator :**

(A-3)

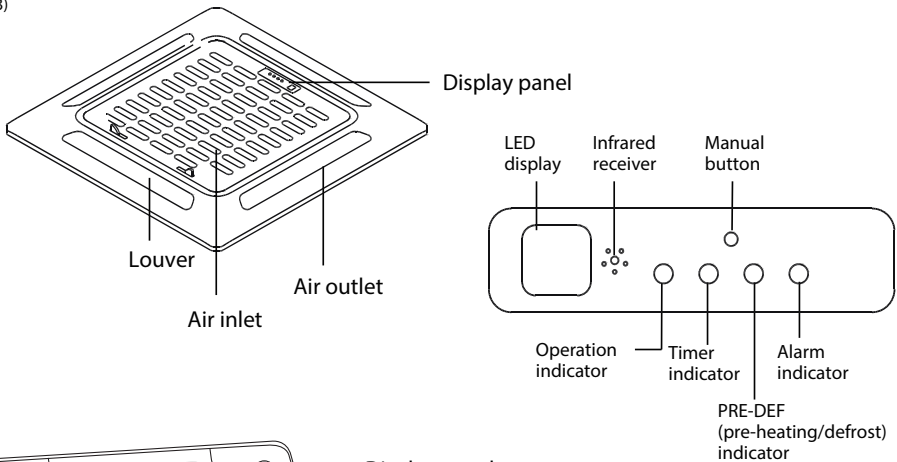

(B)

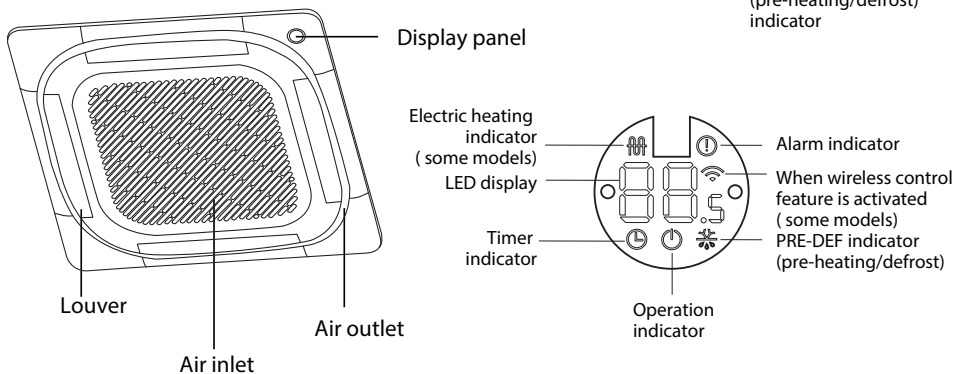

- MANUAL button** : This button selects the mode in the following order: AUTO, FORCED COOL, OFF.

FORCED COOL mode : In FORCED COOL mode, the Operation light flashes. The system will then turn to AUTO after it has cooled with a high wind speed for 30 minutes. The remote control will be disabled during this operation.

OFF mode : When the display panel is turned off, the unit turns off and the remote control is re-enabled.

Operating temperature

When your air conditioner is used outside of the following temperature ranges, certain safety protection features may activate and cause the unit to disable.

Inverter Split Type

	COOL mode	HEAT mode	DRY mode
Room Temperature	16°C - 32°C (60°F - 90°F)	0°C - 30°C (32°F - 86°F)	10°C - 32°C (50°F - 90°F)
Outdoor Temperature	0°C - 50°C (32°F - 122°F)	-15°C - 24°C (5°F - 75°F)	0°C - 50°C (32°F - 122°F)
	-15°C - 50°C (5°F - 122°F) (For models with low temp. cooling systems.)		
	0°C - 52°C (32°F - 126°F) (For special tropical models)		0°C - 52°C (32°F - 126°F) (For special tropical models)

FOR OUTDOOR UNITS WITH AUXILIARY ELECTRIC HEATER

When outside temperature is below 0°C (32°F), we strongly recommend keeping the unit plugged in at all time to ensure smooth ongoing performance.

Fixed-speed Type

	COOL mode	HEAT mode	DRY mode
Room Temperature	16°C-32°C (60°F-90°F)	0°C-30°C (32°F-86°F)	10°C-32°C (50°F-90°F)
Outdoor Temperature	18°C-43°C (64°F-109°F)	-7°C-24°C (19°F-75°F)	11°C-43°C (52°F-109°F)
	-7°C-43°C (19°F-109°F) (For models with low-temp cooling systems)		18°C-43°C (64°F-109°F)
	18°C-52°C (64°F-126°F) (For special tropical models)		18°C-52°C (64°F-126°F) (For special tropical models)

NOTE: Room relative humidity less than 80%. If the air conditioner operates in excess of this figure, the surface of the air conditioner may attract condensation. Please sets the vertical air flow louver to its maximum angle (vertically to the floor), and set HIGH fan mode.

To further optimize the performance of your unit, do the following:

- Keep doors and windows closed.
- Limit energy usage by using TIMER ON and TIMER OFF functions.
- Do not block air inlets or outlets.
- Regularly inspect and clean air filters.

Other features

Default Setting

When the air conditioner restarts after a power failure, it will default to the factory settings (AUTO mode, AUTO fan, 24°C (76°F)). This may cause inconsistencies on the remote control and unit panel. Use your remote control to update the status.

Auto-Restart (some models)

In case of power failure, the system will immediately stop. When power returns, the Operation light on the indoor unit will flash. To restart the unit, press the ON/OFF button on the remote control. If the system has an auto restart function, the unit will restart using the same settings.

Three-minute protection feature (some models)

A protection feature prevents the air conditioner from being activated for approximately 3 minutes when it restarts immediately after operation.

Louver Angle Memory Function (some models)

Some models are designed with a louver angle memory function. When the unit restarts after a power failure, the angle of the horizontal louvers will automatically return to the previous position. The angle of the horizontal louver should not be set too small as condensation may form and drip into the machine. To reset the louver, press the manual button, which will reset the horizontal louver settings.

Refrigerant Leak Detection System (some models)

In the event of a refrigerant leak, the LED DISPLAY will display refrigerant leak error code and the LED indicator light will flash.

Care and Maintenance

Cleaning Your Indoor Unit



BEFORE CLEANING OR MAINTENANCE

ALWAYS TURN OFF YOUR AIR CONDITIONER SYSTEM AND DISCONNECT ITS POWER SUPPLY BEFORE CLEANING OR MAINTENANCE.



CAUTION

Only use a soft, dry cloth to wipe the unit clean. If the unit is especially dirty, you can use a cloth soaked in warm water to wipe it clean.

- **Do not** use chemicals or chemically treated cloths to clean the unit
- **Do not** use benzene, paint thinner, polishing powder or other solvents to clean the unit. They can cause the plastic surface to crack or deform.
- **Do not** use water hotter than 40°C (104°F) to clean the front panel. This can cause the panel to deform or become discolored.

Cleaning Your Air Filter

A clogged air conditioner can reduce the cooling efficiency of your unit, and can also be bad for your health. Make sure to clean the filter once every two weeks.



WARNING: DO NOT REMOVE OR CLEAN THE FILTER BY YOURSELF

Removing and cleaning the filter can be dangerous. Removal and maintenance must be performed by a certified technician.

1. Remove the air filter.
2. Clean the air filter by vacuuming the surface or washing it in warm water with mild detergent.
3. Rinse the filter with clean water and allow it to air-dry. **DO NOT** let the filter dry in direct sunlight.
4. Reinstall the filter.

If using water, the inlet side should face down and away from the water stream.



If using a vacuum cleaner, the inlet side should face the vacuum.



CAUTION

- Before changing the filter or cleaning, turn off the unit and disconnect its power supply.
- When removing filter, do not touch metal parts in the unit. The sharp metal edges can cut you.
- Do not use water to clean the inside of the indoor unit. This can destroy insulation and cause electrical shock.
- Do not expose filter to direct sunlight when drying. This can shrink the filter.



CAUTION

- Any maintenance and cleaning of outdoor unit should be performed by an authorized dealer or a licensed service provider.
- Any unit repairs should be performed by an authorized dealer or a licensed service provider.

Maintenance – Long Periods of Non-Use

If you plan not to use your air conditioner for an extended period of time, do the following:

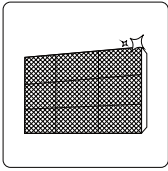

Clean all filters

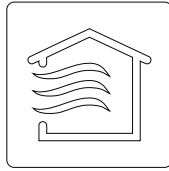

Turn on FAN function until
unit dries out completely

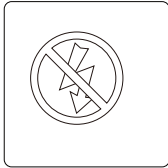

Turn off the unit and
disconnect the power

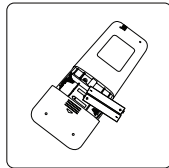

Remove batteries
from remote control

Maintenance – Pre-Season Inspection

After long periods of non-use, or before periods of frequent use, do the following:

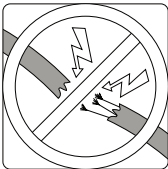

Check for damaged wires

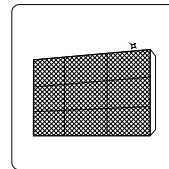

Clean all filters



Check for leaks

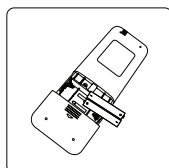

Replace batteries



Make sure nothing is blocking all air inlets and outlets

Troubleshooting



SAFETY PRECAUTIONS

If any of the following conditions occurs, turn off your unit immediately!

- The power cord is damaged or abnormally warm
- You smell a burning odor
- The unit emits loud or abnormal sounds
- A power fuse blows or the circuit breaker frequently trips
- Water or other objects fall into or out of the unit

DO NOT ATTEMPT TO FIX THESE YOURSELF! CONTACT AN AUTHORIZED SERVICE PROVIDER IMMEDIATELY!

Common Issues

The following problems are not a malfunction and in most situations will not require repairs.

Issue	Possible Causes
Unit does not turn on when pressing ON/OFF button	The Unit has a 3-minute protection feature that prevents the unit from overloading. The unit cannot be restarted within three minutes of being turned off.
	Cooling and Heating Models: If the Operation light and PRE-DEF (Pre-heating/Defrost) indicators are lit up, the outdoor temperature is too cold and the unit's anti-cold wind is activated in order to defrost the unit.
	In Cooling-only Models: If the "Fan Only" indicator is lit up, the outdoor temperature is too cold and the unit's anti-freeze protection is activated in order to defrost the unit.
The unit changes from COOL/HEAT mode to FAN mode	The unit may change its setting to prevent frost from forming on the unit. Once the temperature increases, the unit will start operating in the previously selected mode again.
	The set temperature has been reached, at which point the unit turns off the compressor. The unit will continue operating when the temperature fluctuates again.
The indoor unit emits white mist	In humid regions, a large temperature difference between the room's air and the conditioned air can cause white mist.
Both the indoor and outdoor units emit white mist	When the unit restarts in HEAT mode after defrosting, white mist may be emitted due to moisture generated from the defrosting process.
The indoor unit makes noises	A rushing air sound may occur when the louver resets its position.
	A squeaking sound is heard when the system is OFF or in COOL mode. The noise is also heard when the drain pump (optional) is in operation.
	A squeaking sound may occur after running the unit in HEAT mode due to expansion and contraction of the unit's plastic parts.
Both the indoor unit and outdoor unit make noises	Low hissing sound during operation: This is normal and is caused by refrigerant gas flowing through both indoor and outdoor units.
	Low hissing sound when the system starts, has just stopped running, or is defrosting: This noise is normal and is caused by the refrigerant gas stopping or changing direction.
	Squeaking sound: Normal expansion and contraction of plastic and metal parts caused by temperature changes during operation can cause squeaking noises.

Issue	Possible Causes
The outdoor unit makes noises	The unit will make different sounds based on its current operating mode.
Dust is emitted from either the indoor or outdoor unit	The unit may accumulate dust during extended periods of non-use, which will be emitted when the unit is turned on. This can be mitigated by covering the unit during long periods of inactivity.
The unit emits a bad odor	The unit may absorb odors from the environment (such as furniture, cooking, cigarettes, etc.) which will be emitted during operations.
	The unit's filters have become moldy and should be cleaned.
The fan of the outdoor unit does not operate	During operation, the fan speed is controlled to optimize product operation.

NOTE: If problem persists, contact a local dealer or your nearest customer service center. Provide them with a detailed description of the unit malfunction as well as your model number.

Troubleshooting

When troubles occur, please check the following points before contacting a repair company.











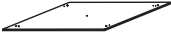





Problem	Possible Causes	Solution
Poor Cooling Performance	Temperature setting may be higher than ambient room temperature	Lower the temperature setting
	The heat exchanger on the indoor or outdoor unit is dirty	Clean the affected heat exchanger
	The air filter is dirty	Remove the filter and clean it according to instructions
	The air inlet or outlet of either unit is blocked	Turn the unit off, remove the obstruction and turn it back on
	Doors and windows are open	Make sure that all doors and windows are closed while operating the unit
	Excessive heat is generated by sunlight	Close windows and curtains during periods of high heat or bright sunshine
	Too many sources of heat in the room (people, computers, electronics, etc.)	Reduce amount of heat sources
	Low refrigerant due to leak or long-term use	Check for leaks, re-seal if necessary and top off refrigerant

Problem	Possible Causes	Solution
The unit is not working	Power failure	Wait for the power to be restored
	The power is turned off	Turn on the power
	The fuse is burned out	Replace the fuse
	Remote control batteries are dead	Replace batteries
	The Unit's 3-minute protection has been activated	Wait three minutes after restarting the unit
	Timer is activated	Turn timer off
The unit starts and stops frequently	There's too much or too little refrigerant in the system	Check for leaks and recharge the system with refrigerant.
	Incompressible gas or moisture has entered the system.	Evacuate and recharge the system with refrigerant
	System circuit is blocked	Determine which circuit is blocked and replace the malfunctioning piece of equipment
	The compressor is broken	Replace the compressor
	The voltage is too high or too low	Install a manostat to regulate the voltage
Poor heating performance	The outdoor temperature is extremely low	Use auxiliary heating device
	Cold air is entering through doors and windows	Make sure that all doors and windows are closed during use
	Low refrigerant due to leak or long-term use	Check for leaks, re-seal if necessary and top off refrigerant
Indicator lamps continue flashing	<p>The unit may stop operation or continue to run safely. If the indicator lamps continue to flash or error codes appear, wait for about 10 minutes. The problem may resolve itself.</p> <p>If not, disconnect the power, then connect it again. Turn the unit on. If the problem persists, disconnect the power and contact your nearest customer service center.</p>	
<p>Error code appears and begins with the letters as the following in the window display of indoor unit:</p> <ul style="list-style-type: none"> • E(x), P(x), F(x) • EH(xx), EL(xx), EC(xx) • PH(xx), PL(xx), PC(xx) 		

NOTE: If your problem persists after performing the checks and diagnostics above, turn off your unit immediately and contact an authorized service center.

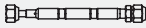
Accessories

The air conditioning system comes with the following accessories. Use all of the installation parts and accessories to install the air conditioner. Improper installation may result in water leakage, electrical shock and fire, or cause the equipment to fail. The items are not included with the air conditioner must be purchased separately.

Name of Accessories	Q'ty(pc)	Shape	Name of Accessories	Q'ty(pc)	Shape
Manual	2~4		Installation paper template (some models)	1	
Soundproof/insulation sheath (some models)	1		Anti-shock rubber (some models)	1	
Soundproof/insulation sheath (some models)	1		Drain joint (some models)	1	
Outlet pipe sheath (some models)	1		Seal ring (some models)	1	
Outlet pipe clasp (some models)	1		Copper nut	2	
Ceiling hook (some models)	4		Magnetic ring (wrap the electric wires S1 & S2 (P & Q & E) around the magnetic ring twice) (some models)	1	 S1&S2(P&Q&E) / P Q E
Suspension bolt (some models)	4		Magnetic ring (Hitch it on the connective cable between indoor unit and outdoor unit after installation.) (some models)	Varies by model	
Throttle (some units)	1		Tapping screw (some models)	4	
Belt (some models)	4		Throat bander (some models)	2	
Conduit installation plate (some models)	1				

Accessories

Optional accessories

- There are two types of remote controls: wired and wireless. Select a remote controller based on customer preferences and requirements and install in an appropriate place. Refer to catalogues and technical literature for guidance on selecting a suitable remote controller.

Name	Shape	Quantity(PC)
Connecting pipe assembly	Liquid side	Φ 6.35(1/4in)
		Φ 9.52(3/8in)
		Φ 12.7(1/2in)
	Gas side	Φ 9.52(3/8in)
		Φ 12.7(1/2in)
		Φ 16(5/8in)
		Φ 19(3/4in)
	Φ 22(7/8in)	
		Parts you must purchase separately. Consult the dealer about the proper pipe size of the unit you purchased.

Installation Summary

1

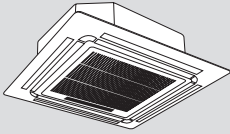

Install the indoor unit

2

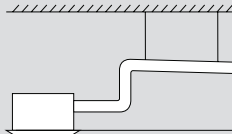

Install the drainpipe

3

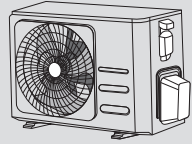

Install the outdoor unit

6

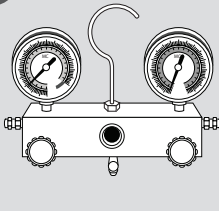

Evacuate the refrigeration system

5

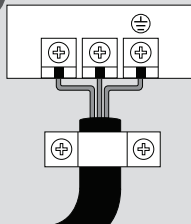

Connect the wires

4

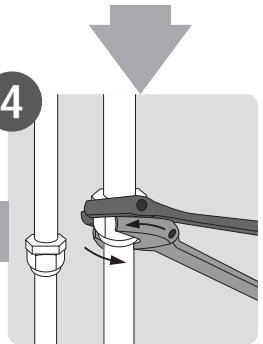

Connect the refrigerant pipes

7

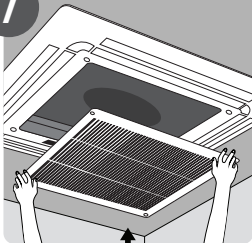

Install the front panel

8

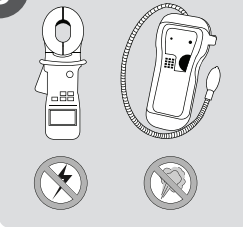

Perform a test run

Unit Parts

NOTE: The installation must be performed in accordance with the requirement of local and national standards. The installation may be slightly different in different areas.

(A)

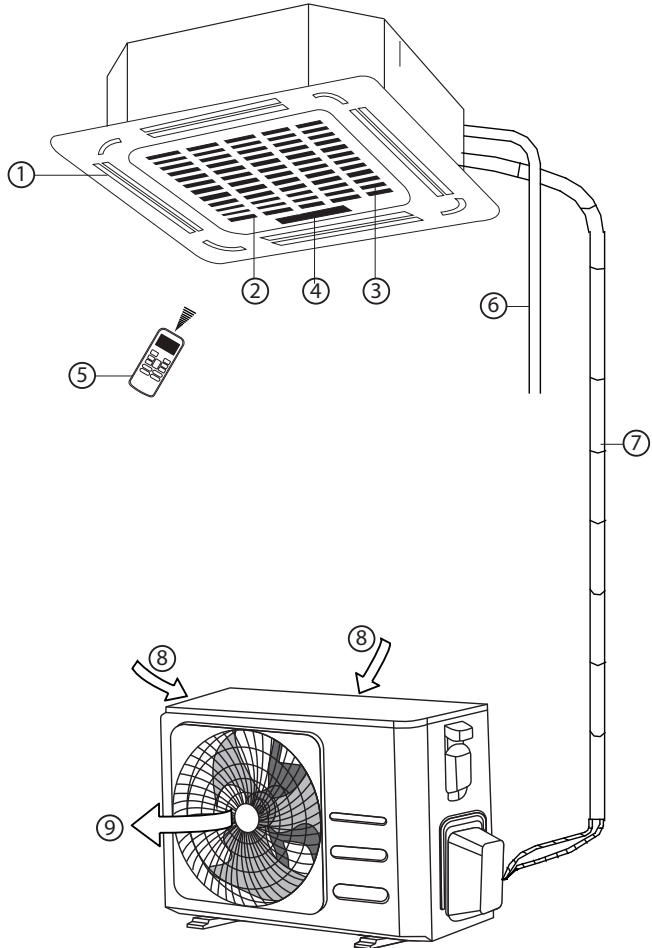

- ① Air outlet
- ② Air inlet
- ③ Front grille
- ④ Display panel
- ⑤ Remote controller
- ⑥ Drain pipe

- ⑦ Connecting pipe
- ⑧ Air inlet
- ⑨ Air outlet

(B)

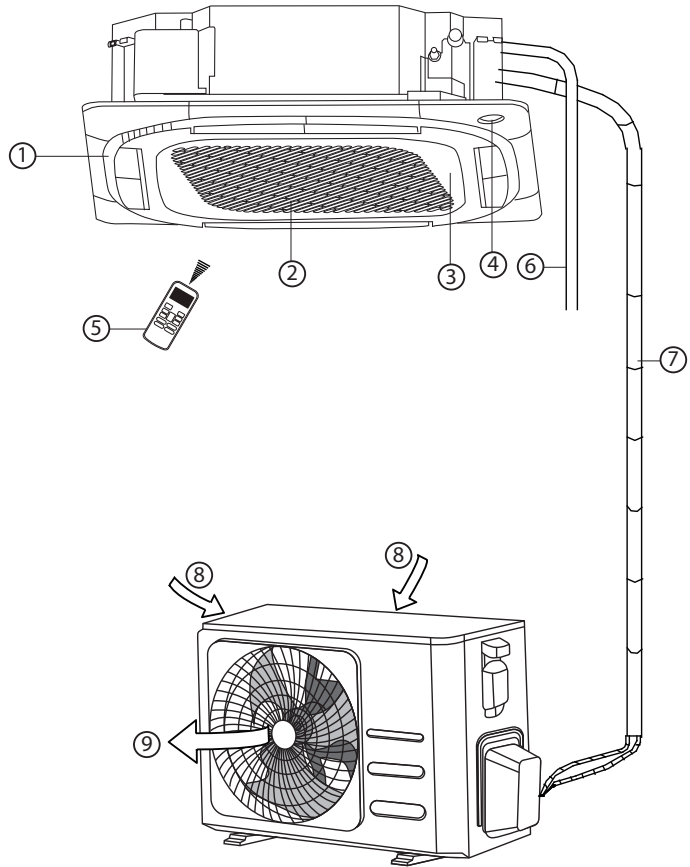

- ① Air outlet
- ② Air inlet
- ③ Front grille
- ④ Display panel
- ⑤ Remote controller
- ⑥ Drain pipe

- ⑦ Connecting pipe
- ⑧ Air inlet
- ⑨ Air outlet

NOTE ON ILLUSTRATIONS

Illustrations in this manual are for explanatory purposes. The actual shape of your indoor unit may be slightly different. The actual shape shall prevail.

Indoor Unit Installation

Installation Instructions – Indoor unit

NOTE: Panel installation should be performed after piping and wiring have been completed.

Step 1: Select installation location

Before installing the indoor unit, you must choose an appropriate location. The following are standards that will help you choose an appropriate location for the unit.

Proper installation locations meet the following standards:

- ☑ Enough room exists for installation and maintenance.
- ☑ Enough room exists for the connecting the pipe and drainpipe.
- ☑ The ceiling is horizontal and its structure can sustain the weight of the indoor unit.
- ☑ The air inlet and outlet are not blocked.
- ☑ The airflow can fill the entire room.
- ☑ There is no direct radiation from heaters.

DO NOT install unit in the following locations:

- ⊘ Areas with oil drilling or fracking
- ⊘ Coastal areas with high salt content in the air
- ⊘ Areas with caustic gases in the air, such as hot springs
- ⊘ Areas that experience power fluctuations, such as factories
- ⊘ Enclosed spaces, such as cabinets
- ⊘ Kitchens that use natural gas
- ⊘ Areas with strong electromagnetic waves
- ⊘ Areas that store flammable materials or gas
- ⊘ Rooms with high humidity, such as bathrooms or laundry rooms

Recommended distances between the indoor unit and the ceiling

The distance between the mounted indoor unit and the internal ceiling should meet the following specifications.

(A)

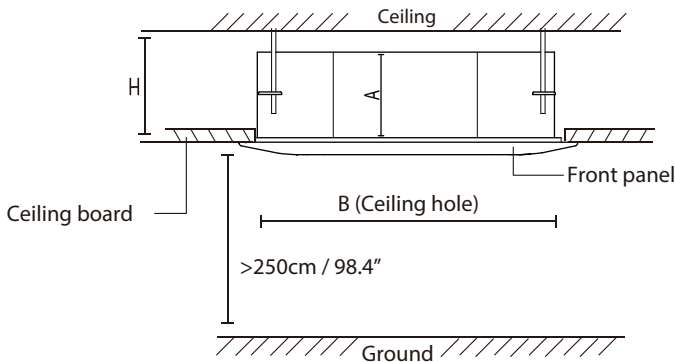

Distance from ceiling relative to height of indoor unit

TYPE	MODEL	Length of A (mm/inch)	Length of H (mm/inch)	Length of B (mm/inch)
Super-Slim models	18-24	205/8	> 235/9.3	880/34.5
	24	245/9.6	> 275/10.8	
	30	205/8	> 235/9.3	
	30-48	245/9.6	> 275/10.8	
	48-60	287/11.3	> 317/12.5	
	48-60	287/11.3	> 317/12.5	940/37.0
Compact models		260/10.2	> 290/11.4	600/23.6

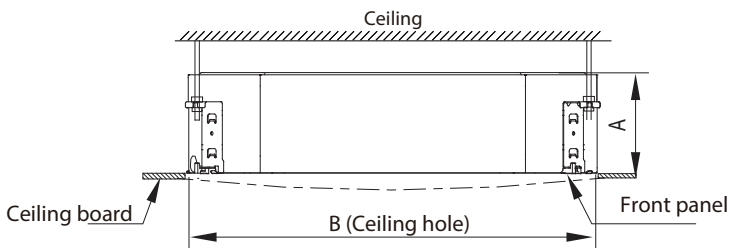
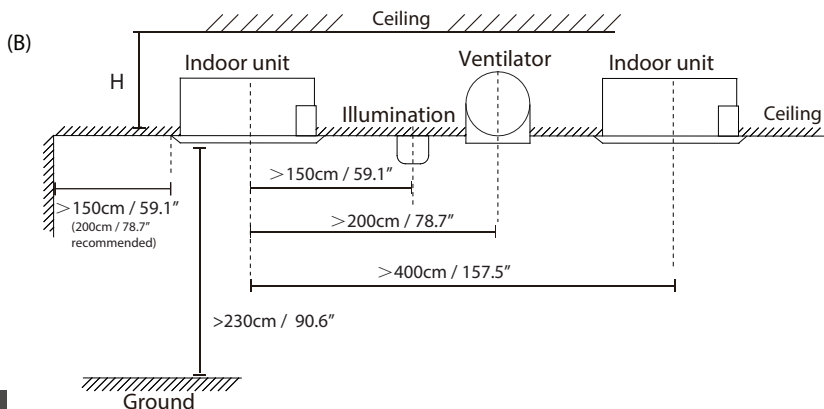

Distance from ceiling relative to height of indoor unit

MODEL	Length of A (mm/inch)	Length of H (mm/inch)	Length of B (mm/inch)
18-24	205/8.03	230/9.06	900/35.4
30-42	245/9.65	271/10.7	
42-60	287/11.3	313/12.3	

Step 2: Hang indoor unit

- Use the included paper template to cut a rectangular hole in the ceiling, leaving at least 1m (39") on all sides. The cut hole size should be 4cm(1.6") larger than the body size. Be sure to mark the areas where ceiling hook holes will be drilled.

(A)

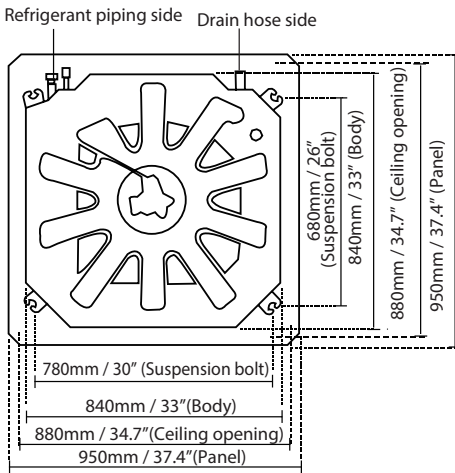

18-48K Super-Slim models ceiling hole size

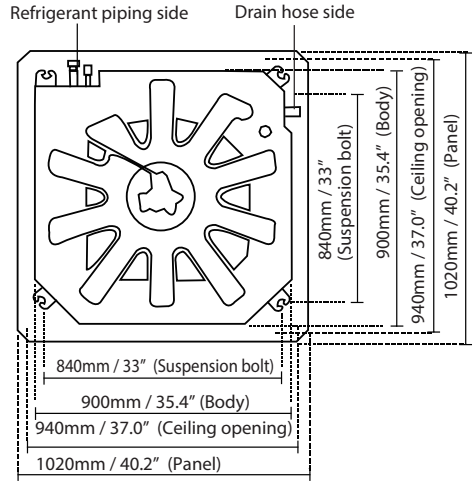

60K Super-Slim models ceiling hole size

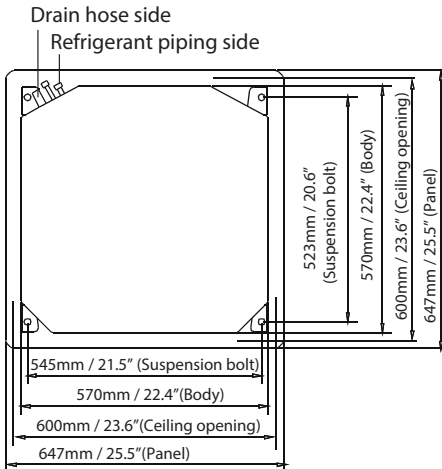

Compact models ceiling hole size

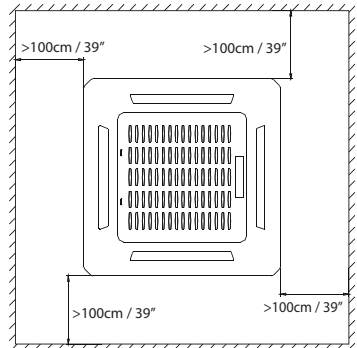

Indoor Unit
Installation

(B)

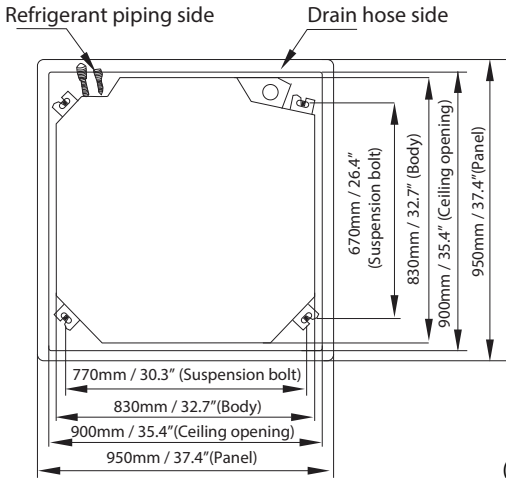

5. Mount the indoor unit. You will need two people to lift and secure it. Insert suspension bolts into the unit's hanging holes. Fasten them using the included washers and nuts.

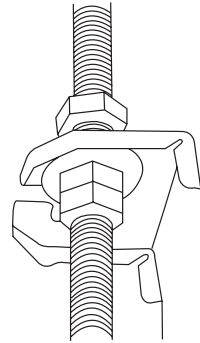

(A)

CAUTION

The unit body should align perfectly with the hole. Ensure that the unit and the hole are the same size before moving on.

NOTE: The bottom of the unit should be 10-18mm (0.4-0.7") (Super-Slim models) or 24mm (0.9") (Compact models) higher than the ceiling board. Generally, L (indicated in the following figure) should be half the length of the suspension bolt or long enough to prevent the nuts from coming off.

2. (A)

Drill 4 holes 5cm (2") deep at the ceiling hook positions in the internal ceiling. Be sure to hold the drill at a 90° angle to the ceiling.

(B)

Drill 4 holes 12cm-15.5cm (4.7"-6.1") deep at the ceiling hook positions in the internal ceiling. Be sure to hold the drill at a 90° angle to the ceiling.

3. Using a hammer, insert the ceiling hooks into the pre-drilled holes. Secure the bolt using the included washers and nuts.

4. Install the four suspension bolts.

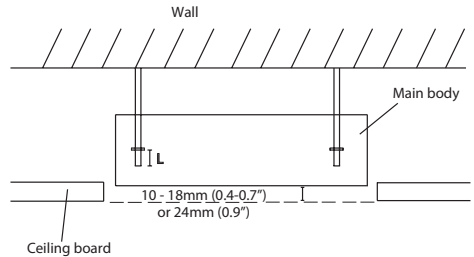

(B)

NOTE: The bottom of the unit should be 10-25mm(0.4-0.98")higher than the ceiling board. Generally, L (indicated in the following figure) should be half the length of the suspension bolt or long enough to prevent the nuts from coming off.

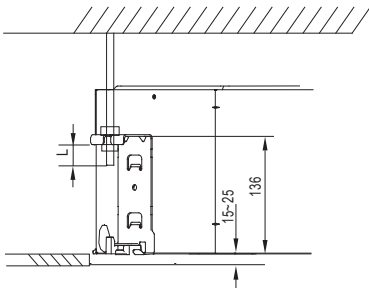

⚠ CAUTION

Ensure that the unit is completely level. Improper installation can cause the drain pipe to back up into the unit or water leakage.

NOTE: Ensure that the indoor unit is level. The unit is equipped with a built-in drain pump and float switch. If the unit is tilted against the direction of condensate flows (the drainpipe side is raised), the float switch may malfunction and cause water to leak. (for some models)

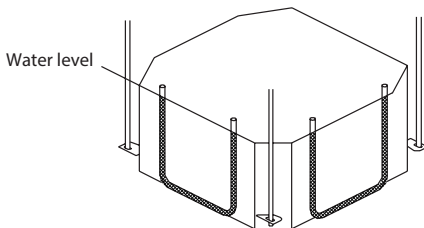

NOTE FOR NEW HOME INSTALLATION

When installing the unit in a new home, the ceiling hooks can be embedded in advance. Make sure that the hooks do not come loose due to concrete shrinkage. After installing the indoor unit, fasten the installation paper template onto the unit with bolts to determine in advance the dimension and position of the opening on the ceiling. Follow the instructions above for the remainder of the installation.

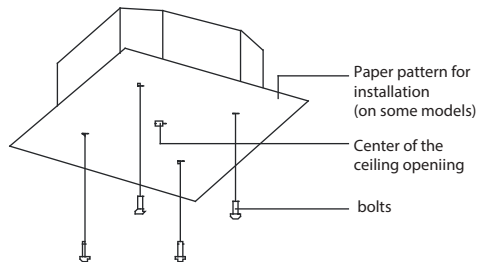

Step 3: Drill wall hole for connective piping

1. Determine the location of the wall hole based on the location of the outdoor unit.
2. Using a 65mm (2.56") or 90mm(3.54") (depending on models)core drill, drill a hole in the wall. Make sure that the hole is drilled at a slight downward angle, so that the outdoor end of the hole is lower than the indoor end by about 12mm (0.5"). This will ensure proper water drainage.
3. Place the protective wall cuff in the hole. This protects the edges of the hole and will help seal it when you finish the installation process.



CAUTION

When drilling the wall hole, make sure to avoid wires, plumbing, and other sensitive

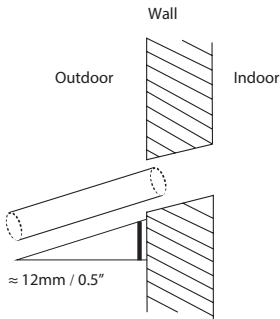

Step 4: Connect drain hose

The drainpipe is used to drain water away from the unit. Improper installation may cause unit and property damage.



CAUTION

- Insulate all piping to prevent condensation, which could lead to water damage.
- If the drainpipe is bent or installed incorrectly, water may leak and cause a water-level switch malfunction.
- In HEAT mode, the outdoor unit will discharge water. Ensure that the drain hose is placed in an appropriate area to avoid water damage and slippage.
- **DO NOT** pull the drainpipe forcefully. This could disconnect it.

NOTE ON PURCHASING PIPES

Installation requires a polyethylene tube (exterior diameter = 2.5cm or 3.7-3.9cm) (depending on models), which can be obtained at your local hardware store or dealer.

Indoor Drainpipe Installation

Install the drainpipe as illustrated in the following Figure.

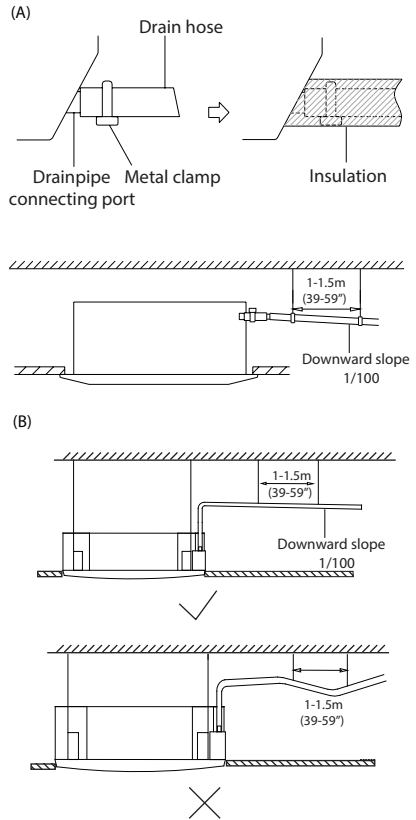

NOTE ON DRAINPIPE INSTALLATION

- When using an extended drainpipe, tighten the indoor connection with an additional protection tube to prevent it from pulling loose.
- The drainpipe should slope downward at a gradient of at least 1/100 to prevent water from flowing back into the air conditioner.
- To prevent the pipe from sagging, space hanging wires every 1-1.5m (39-59").
- If the outlet of the drainpipe is higher than the body's pump joint, provide a lift pipe for the exhaust outlet of the indoor unit. The lift pipe must be installed no higher than 75cm (29.5") from the ceiling board and the distance between the unit and the lift pipe must be less than 30cm (11.8") (depending on models).
- To prevent air bubbles, keep the drain hose level or slightly tiled up (<75mm / 3") (some models).

(A)

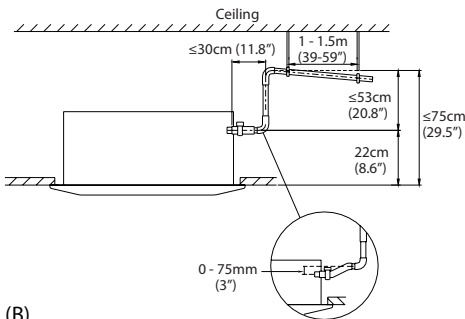

(B)

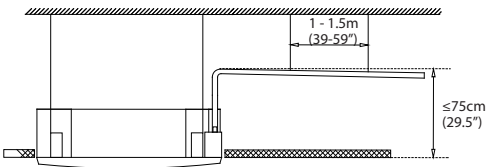

NOTE: When connecting multiple drainpipes, install the pipes as illustrated in the following Figure.

(A)

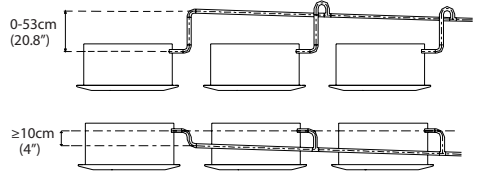

(B)

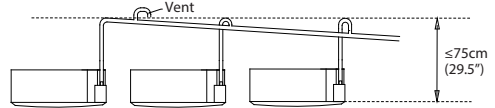

Pass the drain hose through the wall hole. Make sure the water drains to a safe location where it will not cause water damage or a slipping hazard.

NOTE: The drainpipe outlet should be at least 5cm (1.9") above the ground. If it touches the ground, the unit may become blocked and malfunction. If you discharge the water directly into a sewer, make sure that the drain has a U or S pipe to catch odors that might otherwise come back into the house.

How to install the conduit installation plate (if supplied)

1. Fix the sheath connector (not supply) on the wire hole of the conduit installation plate.
2. Fix the the conduit installation plate on the chassis of the unit.

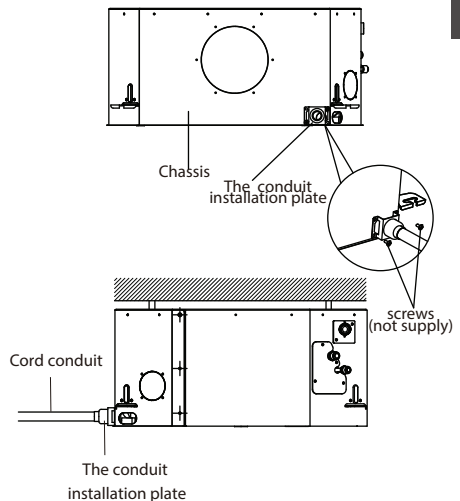

Outdoor Unit Installation

Install the unit by following local codes and regulations, there may be differ slightly between different regions.

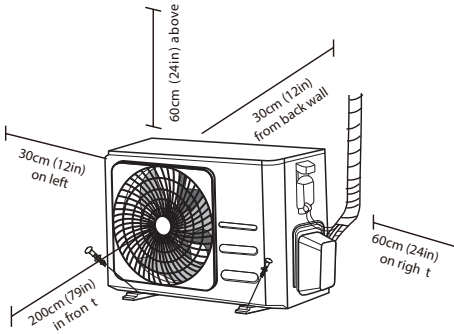

Installation Instructions – Outdoor unit

Step 1: Select installation location

Before installing the outdoor unit, you must choose an appropriate location. The following are standards that will help you choose an appropriate location for the unit.

Proper installation locations meet the following standards:

- ☑ Meets all spatial requirements shown in Installation Space Requirements above.
- ☑ Good air circulation and ventilation
- ☑ Firm and solid—the location can support the unit and will not vibrate
- ☑ Noise from the unit will not disturb others
- ☑ Protected from prolonged periods of direct sunlight or rain
- ☑ Where snowfall is anticipated, take appropriate measures to prevent ice buildup and coil damage.

DO NOT install unit in the following locations:

- ⊗ Near an obstacle that will block air inlets and outlets
- ⊗ Near a public street, crowded areas, or where noise from the unit will disturb others
- ⊗ Near animals or plants that will be harmed by hot air discharge
- ⊗ Near any source of combustible gas
- ⊗ In a location that is exposed to large amounts of dust
- ⊗ In a location exposed to a excessive amounts of salty air

SPECIAL CONSIDERATIONS FOR EXTREME WEATHER

If the unit is exposed to heavy wind:

Install unit so that air outlet fan is at a 90° angle to the direction of the wind. If needed, build a barrier in front of the unit to protect it from extremely heavy winds. See Figures below.

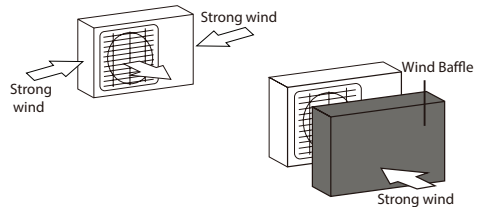

If the unit is frequently exposed to heavy rain or snow:

Build a shelter above the unit to protect it from the rain or snow. Be careful not to obstruct air flow around the unit.

If the unit is frequently exposed to salty air (seaside):

Use outdoor unit that is specially designed to resist corrosion.

Step 2: Install drain joint(Heat pump unit only)

Before bolting the outdoor unit in place, you must install the drain joint at the bottom of the unit. Note that there are two different types of drain joints depending on the type of outdoor unit.

If the drain joint comes with a rubber seal (see Fig. A), do the following:

1. Fit the rubber seal on the end of the drain joint that will connect to the outdoor unit.
2. Insert the drain joint into the hole in the base pan of the unit.
3. Rotate the drain joint 90° until it clicks in place facing the front of the unit.
4. Connect a drain hose extension (not included) to the drain joint to redirect water from the unit during heating mode.

If the drain joint doesn't come with a rubber seal (see Fig. B), do the following:

1. Insert the drain joint into the hole in the base pan of the unit. The drain joint will click in place.
2. Connect a drain hose extension (not included) to the drain joint to redirect water from the unit during heating mode.

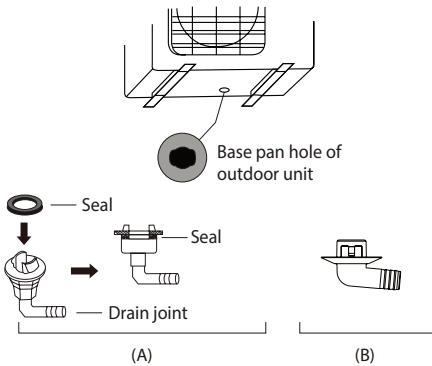

! IN COLD CLIMATES

In cold climates, make sure that the drain hose is as vertical as possible to ensure swift water drainage. If water drains too slowly, it can freeze in the hose and flood the unit.

Step 3: Anchor outdoor unit

The outdoor unit can be anchored to the ground or to a wall-mounted bracket with bolt(M10). Prepare the installation base of the unit according to the dimensions below.

UNIT MOUNTING DIMENSIONS

The following is a list of different outdoor unit sizes and the distance between their mounting feet. Prepare the installation base of the unit according to the dimensions below.

Outdoor Unit Types and Specifications

Split Type Outdoor Unit

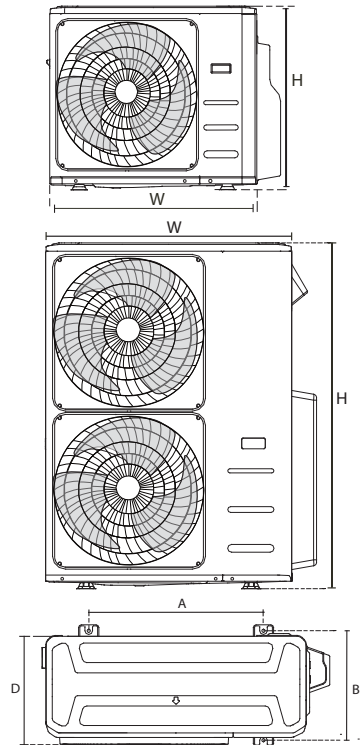

(unit: mm/inch)

Outdoor Unit Dimensions W x H x D	Mounting Dimensions	
	Distance A	Distance B
760x590x285 (29.9x23.2x11.2)	530 (20.85)	290 (11.4)
810x558x310 (31.9x22x12.2)	549 (21.6)	325 (12.8)
845x700x320 (33.27x27.5x12.6)	560 (22)	335 (13.2)
900x860x315 (35.4x33.85x12.4)	590 (23.2)	333 (13.1)
945x810x395 (37.2x31.9x15.55)	640 (25.2)	405 (15.95)
990x965x345 (38.98x38x13.58)	624 (24.58)	366 (14.4)
938x1369x392 (36.93x53.9x15.43)	634 (24.96)	404 (15.9)
900x1170x350 (35.4x46x13.8)	590 (23.2)	378 (14.88)
800x554x333 (31.5x21.8x13.1)	514 (20.24)	340 (13.39)
845x702x363 (33.27x27.6x14.3)	540 (21.26)	350 (13.8)
946x810x420 (37.24x31.9x16.53)	673 (26.5)	403 (15.87)
946x810x410 (37.24x31.9x16.14)	673 (26.5)	403 (15.87)
952x1333x410 (37.5x52.5x16.14)	634 (24.96)	404 (15.9)
952x1333x415 (37.5x52.5x16.34)	634 (24.96)	404 (15.9)
890x673x342 (35x26.5x13.46)	663 (26.1)	354 (13.94)
765x555x303 (30.1x 21.8x 11.9)	452 (17.8)	286(11.3)
805x554x330 (31.7x 21.8x 12.9)	511 (20.1)	317 (12.5)
770x555x300 (30.3x21.8x11.8)	487 (19.2)	298 (11.7)

Rows of series installation

The relations between H, A and L are as follows.

	L	A
L ≤ H	L ≤ 1/2H	25 cm / 9.8" or more
	1/2H < L ≤ H	30 cm / 11.8" or more
L > H	Can not be installed	

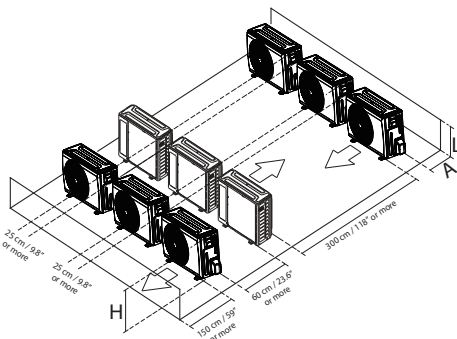

Refrigerant Piping Connection

When connecting refrigerant piping, **do not** let substances or gases other than the specified refrigerant enter the unit. The presence of other gases or substances will lower the unit's capacity, and can cause abnormally high pressure in the refrigeration cycle. This can cause explosion and injury.

Note on Pipe Length

Ensure that the length of the refrigerant pipe, the number of bends, and the drop height between the indoor and outdoor units meets the requirements shown in the following table :

The Maximum Length And Drop Height Based on Models. (Unit: m/ft.)

Type of model	Capacity (Btu/h)	Length of piping	Maximum drop height
North America, Australia and the eu frequency conversion Split Type	<15K	25/82	10/32.8
	≥15K - <24K	30/98.4	20/65.6
	≥24K - <36K	50/164	25/82
	≥36K - ≤60K	75/246	30/98.4
Other Split Type	12K	15/49	8/26
	18K-24K	25/82	15/49
	30K-36K	30/98.4	20/65.6
	42K-60K	50/164	30/98.4

CAUTION

Oil traps

If oil flows back into the outdoor unit's compressor, this might cause liquid compression or deterioration of oil return. Oil traps in the rising gas piping can prevent this.

An oil trap should be installed every 6m(20ft) of vertical suction line riser (< 36000Btu/h unit).

An oil trap should be installed every 10m(32.8ft) of vertical suction line riser (≥36000Btu/h unit).

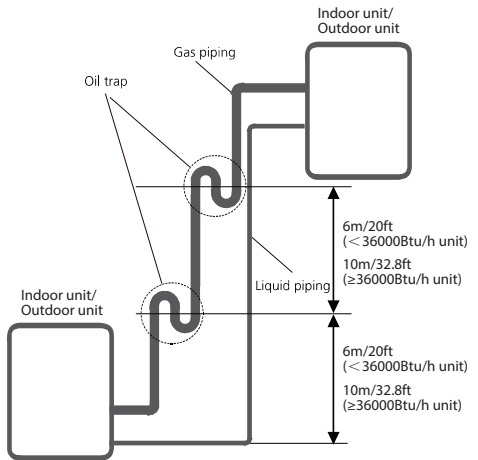

Refrigerant piping Connection

Connection Instructions – Refrigerant Piping

⚠ CAUTION

- The branching pipe must be installed horizontally. An angle of more than 10° may cause malfunction.
- **DO NOT** install the connecting pipe until both indoor and outdoor units have been installed.
- Insulate both the gas and liquid piping to prevent water leakage.

Step 1: Cut pipes

When preparing refrigerant pipes, take extra care to cut and flare them properly. This will ensure efficient operation and minimize the need for future maintenance.

1. Measure the distance between the indoor and outdoor units.
2. Using a pipe cutter, cut the pipe a little longer than the measured distance.
3. Make sure that the pipe is cut at a perfect 90° angle.

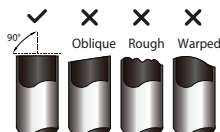

⊘ DO NOT DEFORM PIPE WHILE CUTTING

Be extra careful not to damage, dent, or deform the pipe while cutting. This will drastically reduce the heating efficiency of the unit.

Step 2: Remove burrs.

Burrs can affect the air-tight seal of refrigerant piping connection. They must be completely removed.

1. Hold the pipe at a downward angle to prevent burrs from falling into the pipe.
2. Using a reamer or deburring tool, remove all burrs from the cut section of the pipe.

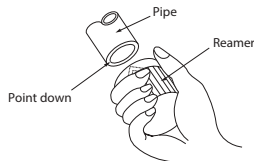

Step 3: Flare pipe ends

Proper flaring is essential to achieve an airtight seal.

1. After removing burrs from cut pipe, seal the ends with PVC tape to prevent foreign materials from entering the pipe.
2. Sheath the pipe with insulating material.
3. Place flare nuts on both ends of pipe. Make sure they are facing in the right direction, because you can't put them on or change their direction after flaring.

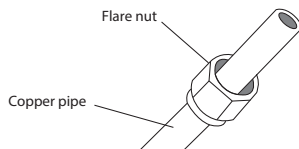

4. Remove PVC tape from ends of pipe when ready to perform flaring work.
5. Clamp flare form on the end of the pipe. The end of the pipe must extend beyond the flare form.

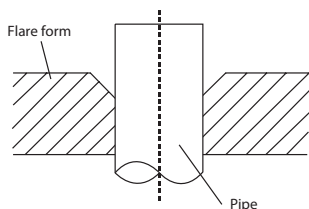

- Place flaring tool onto the form.
- Turn the handle of the flaring tool clockwise until the pipe is fully flared. Flare the pipe in accordance with the dimensions.

- While firmly gripping the nut, use a torque wrench to tighten the flare nut according to the torque values in above table.

NOTE: Use both a spanner and a torque wrench when connecting or disconnecting pipes to/from the unit.

PIPING EXTENSION BEYOND FLARE FORM

Pipe gauge	Tightening torque (Unit: mm/inch)	Flare dimension (A) (Unit: mm/inch)		Flare shape
		Min.	Max.	
Ø 6.35	18-20 N.m (183-204 kgf.cm)	8.4/0.33	8.7/0.34	
Ø 9.52	25-26 N.m (255-265 kgf.cm)	13.2/0.52	13.5/0.53	
Ø 12.7	35-36 N.m (357-367 kgf.cm)	16.2/0.64	16.5/0.65	
Ø 16	45-47 N.m (459-480 kgf.cm)	19.2/0.76	19.7/0.78	
Ø 19	65-67 N.m (663-683 kgf.cm)	23.2/0.91	23.7/0.93	
Ø 22	75-85 N.m (765-867 kgf.cm)	26.4/1.04	26.9/1.06	

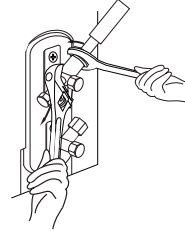

- Remove the flaring tool and flare form, then inspect the end of the pipe for cracks and even flaring.

Step 4: Connect pipes

Connect the copper pipes to the indoor unit first, then connect it to the outdoor unit. You should first connect the low-pressure pipe, then the high-pressure pipe.

- When connecting the flare nuts, apply a thin coat of refrigeration oil to the flared ends of the pipes.
- Align the center of the two pipes that you will connect.

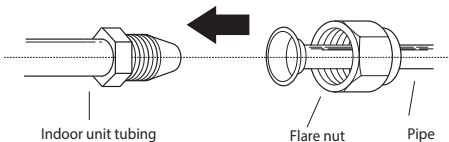

- Tighten the flare nut as tightly as possible by hand.
- Using a spanner, grip the nut on the unit tubing.

CAUTION

- Ensure to wrap insulation around the piping. Direct contact with the bare piping may result in burns or frostbite.
- Make sure the pipe is properly connected. Over tightening may damage the bell mouth and under tightening may lead to leakage.

NOTE ON MINIMUM BEND RADIUS

Carefully bend the tubing in the middle according to the diagram below. **DO NOT** bend the tubing more than 90° or more than 3 times.

Bend the pipe with thumb



min-radius 10cm (3.9")

- After connecting the copper pipes to the indoor unit, wrap the power cable, signal cable and the piping together with binding tape.

NOTE: **DO NOT** intertwine signal cable with other wires. While bundling these items together, do not intertwine or cross the signal cable with any other wiring.

7. Thread this pipeline through the wall and connect it to the outdoor unit.
8. Insulate all the piping, including the valves of the outdoor unit.
9. Open the stop valves of the outdoor unit to start the flow of the refrigerant between the indoor and outdoor unit.

⚠ CAUTION

Check to make sure there is no refrigerant leak after completing the installation work. If there is a refrigerant leak, ventilate the area immediately and evacuate the system (refer to the Air Evacuation section of this manual).

Installation Of The Throttle. (Some Models)

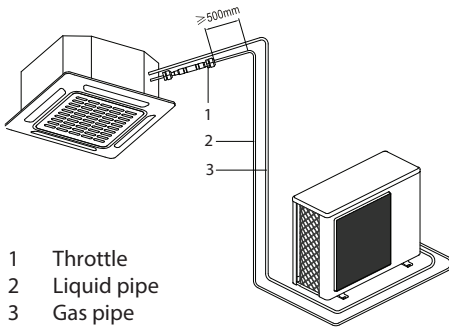

Precautions

- For ensuring throttled efficiency, please mount the throttle as horizontally as possible.

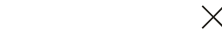
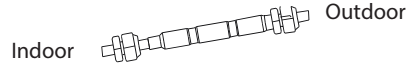
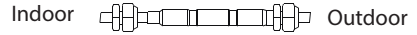

- Wrap the supplied anti-shock rubber at external of the throttle for denoise.

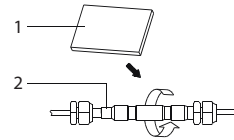

- 1 Anti-shock rubber
2 Throttle

Wiring

BEFORE PERFORMING ANY ELECTRICAL WORK, READ THESE REGULATIONS

1. All wiring must comply with local and national electrical codes, regulations and must be installed by a licensed electrician.
2. All electrical connections must be made according to the Electrical Connection Diagram located on the panels of the indoor and outdoor units.
3. If there is a serious safety issue with the power supply, stop work immediately. Explain your reasoning to the client, and refuse to install the unit until the safety issue is properly resolved.
4. Power voltage should be within 90-110% of rated voltage. Insufficient power supply can cause malfunction, electrical shock, or fire.
5. If connecting power to fixed wiring, a surgeprotector and main power switch should be installed.
6. If connecting power to fixed wiring, a switch or circuit breaker that disconnects all poles and has a contact separation of at least 1/8in (3mm) must be incorporated in the fixed wiring. The qualified technician must use an approved circuit breaker or switch.
7. Only connect the unit to an individual branch circuit outlet. Do not connect another appliance to that outlet.
8. Make sure to properly ground the air conditioner.
9. Every wire must be firmly connected. Loose wiring can cause the terminal to overheat, resulting in product malfunction and possible fire.
10. Do not let wires touch or rest against refrigerant tubing, the compressor, or any moving parts within the unit.
11. If the unit has an auxiliary electric heater, it must be installed at least 1 meter (40in) away from any combustibile materials.
12. To avoid getting an electric shock, never touch the electrical components soon after the power supply has been turned off. After turning off the power, always wait 10 minutes or more before you touch the electrical components.

13. Make sure that you do not cross your electrical wiring with your signal wiring. This may cause distortion and interference.
14. The unit must be connected to the main outlet. Normally, the power supply must have a impedance of 32 ohms.
15. No other equipment should be connected to the same power circuit.
16. Connect the outdoor wires before connecting the indoor wires.

⚠ WARNING

BEFORE PERFORMING ANY ELECTRICAL OR WIRING WORK, TURN OFF THE MAIN POWER TO THE SYSTEM.

NOTE ON AIR SWITCH

When the maximum current of the air conditioner is more than 16A, an air switch or leakage protection switch with protective device shall be used(purchased seperately) . When the maximum current of the air conditioner is less than 16A, the power cord of air conditioner shall be equipped with plug (purchased seperately) . In North America , the appliance should be wired according to NEC and CEC requirements.

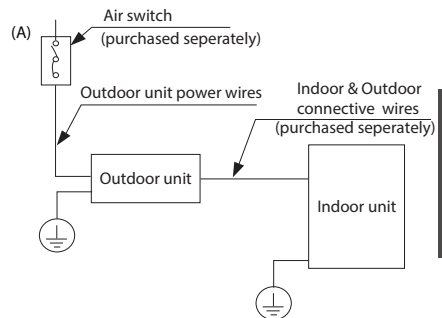

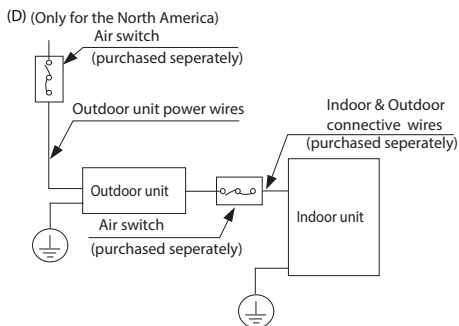
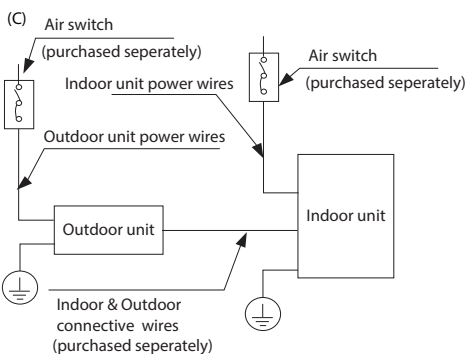
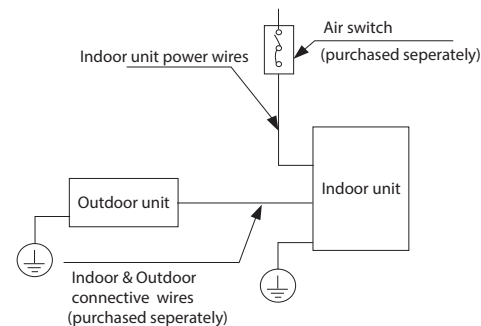

NOTE: The cographs are for explanation purpose only. Your machine may be slightly different. The actual shape shall prevail.

Outdoor Unit Wiring

⚠ WARNING

Before performing any electrical or wiring work, turn off the main power to the system.

1. Prepare the cable for connection
 - a. You must first choose the right cable size. Be sure to use H07RN-F cables.

NOTE: In North America, choose the cable type according to the local electrical codes and regulations.

Minimum Cross-Sectional Area of Power and Signal Cables (For reference)

Rated Current of Appliance (A)	Nominal Cross-Sectional Area (mm ²)
> 3 and ≤ 6	0.75
> 6 and ≤ 10	1
> 10 and ≤ 16	1.5
> 16 and ≤ 25	2.5
> 25 and ≤ 32	4
> 32 and ≤ 40	6

CHOOSE THE RIGHT CABLE SIZE

The size of the power supply cable, signal cable, fuse, and switch needed is determined by the maximum current of the unit. The maximum current is indicated on the nameplate located on the side panel of the unit. Refer to this nameplate to choose the right cable, fuse, or switch.

NOTE: In North America, please choose the right cable size according to the Minimum Circuit Ampacity indicated on the nameplate of the unit.

- b. Using wire strippers, strip the rubber jacket from both ends of the signal cable to reveal approximately 15cm (5.9") of wire.
- c. Strip the insulation from the ends.
- d. Using a wire crimper, crimp u-lugs on the ends.

NOTE: When connecting the wires, strictly follow the wiring diagram found inside the electrical box cover.

- Remove the electric cover of the outdoor unit.
If there is no cover on the outdoor unit, take off the bolts from the maintenance board and remove the protection board.

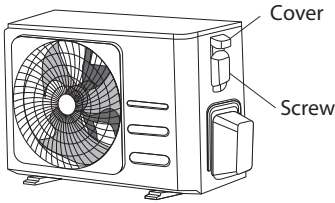

- Connect the u-lugs to the terminals
Match the wire colors/labels with the labels on the terminal block. Firmly screw the u-lug of each wire to its corresponding terminal.
- Clamp down the cable with the cable clamp.
- Insulate unused wires with electrical tape.
Keep them away from any electrical or metal parts.
- Reinstall the cover of the electric control box.

Super-Slim models

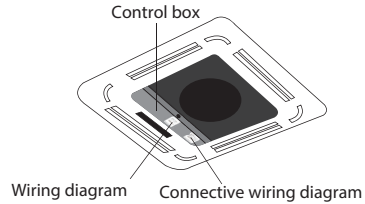
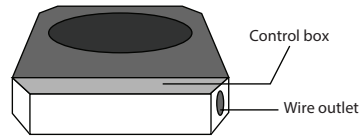

Magnetic ring (if supplied and packed with the accessories)

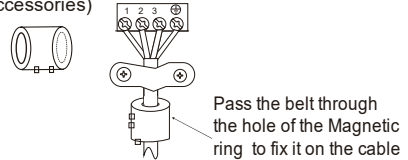

Indoor Unit Wiring

- Prepare the cable for connection
 - Using wire strippers, strip the rubber jacket from both ends of the signal cable to reveal about 15cm (5.9") of the wire.
 - Strip the insulation from the ends of the wires.
 - Using a wire crimper, crimp the u-lugs to the ends of the wires.
- Open the front panel of the indoor unit. Using a screwdriver, remove the cover of the electric control box on your indoor unit.
- Thread the power cable and the signal cable through the wire outlet.
- Connect the u-lugs to the terminals.
Match the wire colors/labels with the labels on the terminal block. Firmly screw the u-lug of each wire to its corresponding terminal. Refer to the Serial Number and Wiring Diagram located on the cover of the electric control box.

Compact models

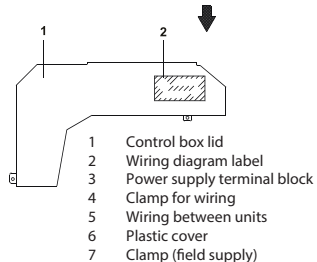
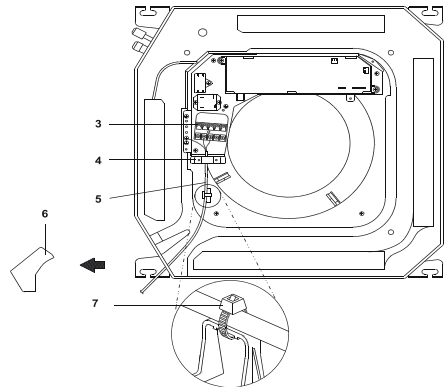

- Control box lid
- Wiring diagram label
- Power supply terminal block
- Clamp for wiring
- Wiring between units
- Plastic cover
- Clamp (field supply)

CAUTION

- While connecting the wires, please strictly follow the wiring diagram.
- The refrigerant circuit can become very hot. Keep the interconnection cable away from the copper tube.

5. Clamp down the cable with the cable clamp. The cable must not be loose or pull on the u-lugs.
6. Reattach the electric box cover.

Power Specifications (Not applicable for North America)

NOTE: Electric auxiliary heating type circuit breaker/fuse need to add more than 10 A.

Indoor Power Supply Specifications

MODEL(Btu/h)		≤18K	19K~24K	25K~36K	37K~48K	49K~60K
POWER	PHASE	1 Phase	1 Phase	1 Phase	1 Phase	1 Phase
	VOLT	208-240V	208-240V	208-240V	208-240V	208-240V
CIRCUIT BREAKER/ FUSE(A)		25/20	32/25	50/40	70/55	70/60

MODEL(Btu/h)		≤36K	37K~60K	≤36K	37K~60K
POWER	PHASE	3 Phase	3 Phase	3 Phase	3 Phase
	VOLT	380-420V	380-420V	208-240V	208-240V
CIRCUIT BREAKER/FUSE(A)		25/20	32/25	32/25	45/35

Outdoor Power Supply Specifications

MODEL(Btu/h)		≤18K	19K~24K	25K~36K	37K~48K	49K~60K
POWER	PHASE	1 Phase	1 Phase	1 Phase	1 Phase	1 Phase
	VOLT	208-240V	208-240V	208-240V	208-240V	208-240V
CIRCUIT BREAKER/ FUSE(A)		25/20	32/25	50/40	70/55	70/60

MODEL(Btu/h)		≤36K	37K~60K	≤36K	37K~60K
POWER	PHASE	3 Phase	3 Phase	3 Phase	3 Phase
	VOLT	380-420V	380-420V	208-240V	208-240V
CIRCUIT BREAKER/FUSE(A)		25/20	32/25	32/25	45/35

Independent Power Supply Specifications

MODEL(Btu/h)		≤18K	19K~24K	25K~36K	37K~48K	49K~60K
POWER (indoor)	PHASE	1 Phase	1 Phase	1 Phase	1 Phase	1 Phase
	VOLT	208-240V	208-240V	208-240V	208-240V	208-240V
CIRCUIT BREAKER/FUSE(A)		15/10	15/10	15/10	15/10	15/10
POWER (outdoor)	PHASE	1 Phase	1 Phase	1 Phase	1 Phase	1 Phase
	VOLT	208-240V	208-240V	208-240V	208-240V	208-240V
CIRCUIT BREAKER/FUSE(A)		25/20	32/25	50/40	70/55	70/60

MODEL(Btu/h)		≤36K	37K~60K	≤36K	37K~60K
POWER (indoor)	PHASE	1 Phase	1 Phase	1 Phase	1 Phase
	VOLT	208-240V	208-240V	208-240V	208-240V
CIRCUIT BREAKER/FUSE(A)		15/10	15/10	15/10	15/10
POWER (outdoor)	PHASE	3 Phase	3 Phase	3 Phase	3 Phase
	VOLT	380-420V	380-420V	208-240V	208-240V
CIRCUIT BREAKER/FUSE(A)		25/20	32/25	32/25	45/35

Inverter Type A/C Power Specifications

MODEL(Btu/h)		≤18K	19K~24K	25K~36K	37K~48K	49K~60K
POWER (indoor)	PHASE	1 Phase	1 Phase	1 Phase	1 Phase	1 Phase
	VOLT	220-240V	220-240V	220-240V	220-240V	220-240V
CIRCUIT BREAKER/FUSE(A)		15/10	15/10	15/10	15/10	15/10
POWER (outdoor)	PHASE	1 Phase	1 Phase	1 Phase	1 Phase	1 Phase
	VOLT	208-240V	208-240V	208-240V	208-240V	208-240V
CIRCUIT BREAKER/FUSE(A)		25/20	25/20	40/30	50/40	50/40

MODEL(Btu/h)		≤36K	37K~60K	≤36K	37K~60K
POWER (indoor)	PHASE	1 Phase	1 Phase	1 Phase	1 Phase
	VOLT	220-240V	220-240V	220-240V	220-240V
CIRCUIT BREAKER/FUSE(A)		15/10	15/10	15/10	15/10
POWER (outdoor)	PHASE	3 Phase	3 Phase	3 Phase	3 Phase
	VOLT	380-420V	380-420V	208-240V	208-240V
CIRCUIT BREAKER/FUSE(A)		25/20	32/25	32/25	40/30

Air Evacuation

Preparations and Precautions

Air and foreign matter in the refrigerant circuit can cause abnormal rises in pressure, which can damage the air conditioner, reduce its efficiency, and cause injury. Use a vacuum pump and manifold gauge to evacuate the refrigerant circuit, removing any non-condensable gas and moisture from the system.

Evacuation should be performed upon initial installation and when unit is relocated.

BEFORE PERFORMING EVACUATION

- ☑ Check to make sure the connective pipes between the indoor and outdoor units are connected properly.
- ☑ Check to make sure all wiring is connected properly.

Evacuation Instructions

1. Connect the charge hose of the manifold gauge to service port on the outdoor unit's low pressure valve.
2. Connect another charge hose from the manifold gauge to the vacuum pump.
3. Open the Low Pressure side of the manifold gauge. Keep the High Pressure side closed.
4. Turn on the vacuum pump to evacuate the system.
5. Run the vacuum for at least 15 minutes, or until the Compound Meter reads -76cmHg (-10^5Pa).

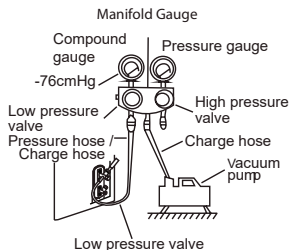

6. Close the Low Pressure side of the manifold gauge, and turn off the vacuum pump.
7. Wait for 5 minutes, then check that there has been no change in system pressure.
8. If there is a change in system pressure, refer to Gas Leak Check section for information on how to check for leaks. If there is no change in system pressure, unscrew the cap from the packed valve (high pressure valve).
9. Insert hexagonal wrench into the packed valve (high pressure valve) and open the valve by turning the wrench in a 1/4 counterclockwise turn. Listen for gas to exit the system, then close the valve after 5 seconds.
10. Watch the Pressure Gauge for one minute to make sure that there is no change in pressure. The Pressure Gauge should read slightly higher than atmospheric pressure.
11. Remove the charge hose from the service port.

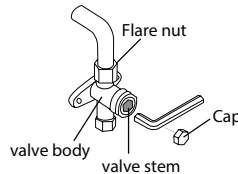

12. Using hexagonal wrench, fully open both the high pressure and low pressure valves.
13. Tighten valve caps on all three valves (service port, high pressure, low pressure) by hand. You may tighten it further using a torque wrench if needed.

! OPEN VALVE STEMS GENTLY

When opening valve stems, turn the hexagonal wrench until it hits against the stopper. Do not try to force the valve to open further.

Note on Adding Refrigerant

Some systems require additional charging depending on pipe lengths. The standard pipe length varies according to local regulations. For example, in North America, the standard pipe length is 7.5m (25'). In other areas, the standard pipe length is 5m (16'). The refrigerant should be charged from the service port on the outdoor unit's low pressure valve. The additional refrigerant to be charged can be calculated using the following formula:

Liquid Side Diameter

	φ6.35(1/4")	φ9.52(3/8")	φ12.7(1/2")
R22 (orifice tube in the indoor unit):	(Total pipe length - standard pipe length) x 30g (0.32oz)/m(ft)	(Total pipe length - standard pipe length) x 65g(0.69oz)/m(ft)	(Total pipe length - standard pipe length) x 115g(1.23oz)/m(ft)
R22 (orifice tube in the outdoor unit):	(Total pipe length - standard pipe length) x 15g(0.16oz)/m(ft)	(Total pipe length - standard pipe length) x 30(0.32oz)/m(ft)	(Total pipe length - standard pipe length) x 60g(0.64oz)/m(ft)
R410A: (orifice tube in the indoor unit):	(Total pipe length - standard pipe length) x 30g(0.32oz)/m(ft)	(Total pipe length - standard pipe length) x 65g(0.69oz)/m(ft)	(Total pipe length - standard pipe length) x 115g(1.23oz)/m(ft)
R410A: (orifice tube in the outdoor unit):	(Total pipe length - standard pipe length) x 15g(0.16oz)/m(ft)	(Total pipe length - standard pipe length) x 30g(0.32oz)/m(ft)	(Total pipe length - standard pipe length) x 65g(0.69oz)/m(ft)
R32 :	(Total pipe length - standard pipe length) x 12g(0.13oz)/m(ft)	(Total pipe length - standard pipe length) x 24g(0.26oz)/m(ft)	(Total pipe length - standard pipe length) x 40g(0.42oz)/m(ft)



CAUTION DO NOT mix refrigerant types.

Panel Installation

⚠ CAUTION

DO NOT place the panel facedown on the floor, against a wall, or on uneven surfaces.

(A)

Super-Slim models

Step 1: Remove the front grille.

1. Push both of the tabs towards the middle simultaneously to unlock the hook on the grille.
2. Hold the grille at a 45° angle, lift it up slightly and detach it from the main body.

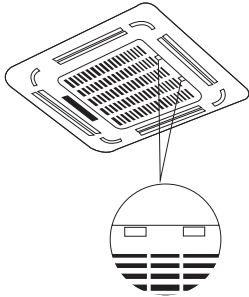

Step 2: Remove the installation covers at the four corners by sliding them outwards.

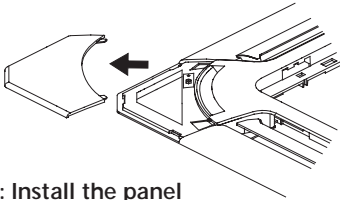

Step 3: Install the panel

Align the front panel to the main body, taking into account the position of the piping and drain sides. Hang the four latches of the decorative panel to the hooks of the indoor unit. Tighten the panel hook screws evenly at the four corners.

NOTE: Tighten the screws until the thickness of the sponge between the main body and the panel reduces to 4-6mm (0.2-0.3"). The edge of the panel should be in contact with the ceiling well.

Adjust the panel by turning it to the arrowed direction so that the ceiling opening is completely covered.

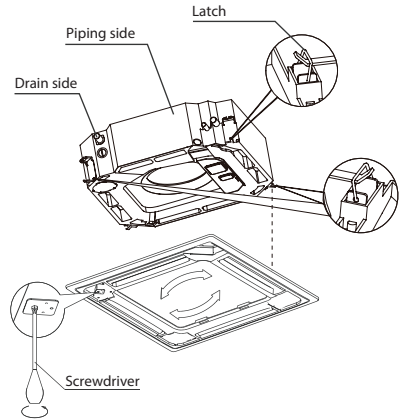

1. Connect the two louver motor connectors to the corresponding wires in the control box.

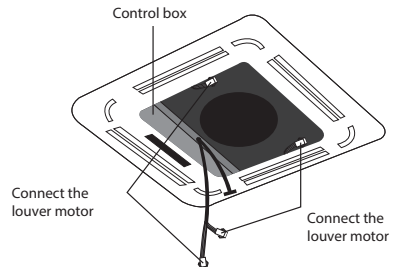

2. Remove foam stops from inside the fan.
3. Attach the side of the front grille to the panel.
4. Connect the display panel cable to the corresponding wire on the main body.
5. Close the front grille.
6. Fasten the installation covers at all four corners by pushing them inwards.

NOTE: If the height of the indoor unit needs to be adjusted, you can do so through the openings at the panel's four corners. Make sure that the internal wiring and drainpipe are not affected by this adjustment.

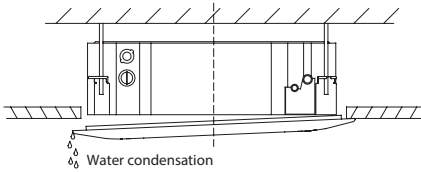

⚠ CAUTION

Failure to tighten screws can cause water leakage.

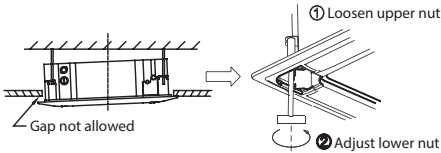

⚠ CAUTION

If the unit is not hung correctly and a gap exists, the unit's height must be adjusted to ensure proper function. The unit's height can be adjusted by loosening the upper nut, and adjusting the lower nut.

Compact models

Step 1: Remove the front grille.

1. Push both of the tabs towards the middle simultaneously to unlock the hook on the grille.

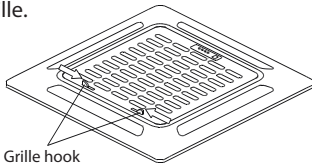

2. Hold the grille at a 45° angle, lift it up slightly and detach it from the main body.

Step 2: Install the panel

Align the indicate "△" on the decoration panel to the indicate "△" on the unit .
Attach the decoration panel to the unit with the supplied screws as shown in figure below.

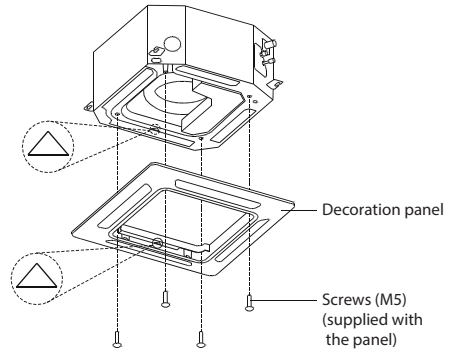

After installing the decoration panel, ensure that there is no space between the unit body and decoration panel. Otherwise air may leak through the gap and cause dewdrop. (See figure below)

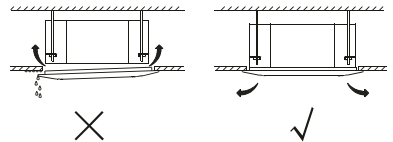

Step 3: Mount the intake grille.

Ensure that the buckles at the back of the grille be properly seated in the groove of the panel.

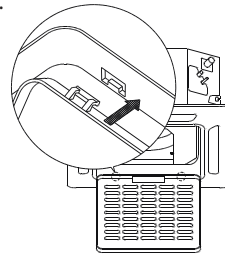

Step 4: Connect the 2 wires of the decoration panel to the mainboard of the unit.

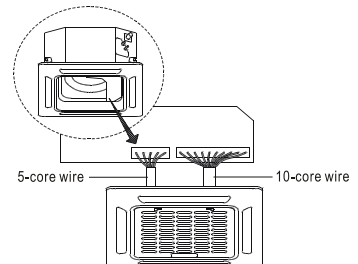

Step 5: Fasten the control box lid with 2 screws .

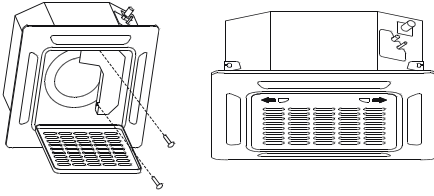

Step 6: Close the intake grille, and close the 2 grille hooks.

(B)

Step 1: Remove the front grille.

1. Push both of the tabs towards the middle simultaneously to unlock the hook on the grille.
2. Hold the grille at a 45° angle, lift it up slightly and detach it from the main body.

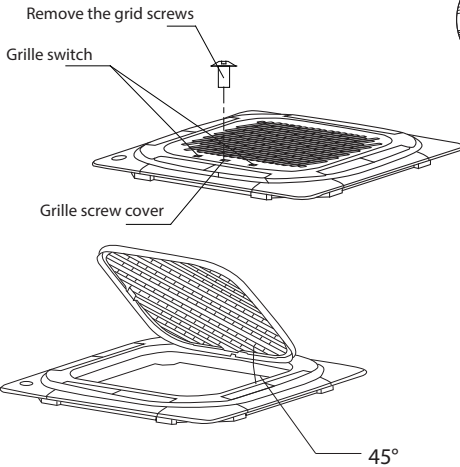

Step 2: Remove the installation covers at the four corners by sliding them outwards.

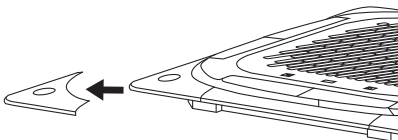

Step 3: Install the panel

Align the front panel to the main body, taking into account the position of the piping and drain sides. Hang the four latches of the decorative panel to the hooks of the indoor unit. Tighten the panel hook screws evenly at the four corners.

NOTE: Tighten the screws until the thickness of the sponge between the main body and the panel reduces to 4-6mm (0.2-0.3"). The edge of the panel should be in contact with the ceiling well.

Adjust the panel by turning it to the arrowed direction so that the ceiling opening is completely covered.

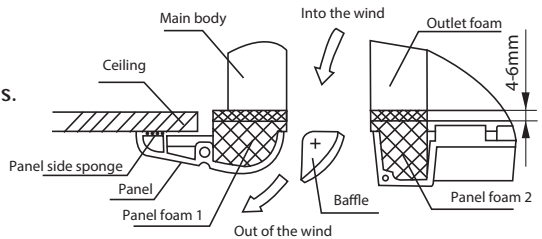
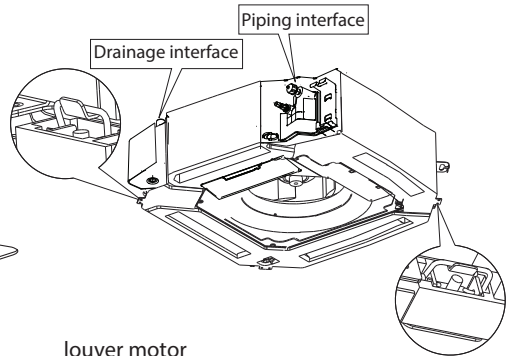

NOTE: If the height of the indoor unit needs to be adjusted, you can do so through the openings at the panel's four corners. Make sure that the internal wiring and drainpipe are not affected by this adjustment.

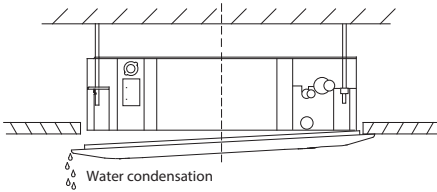

Hang the intake grille on the panel, and then connect the lead connectors of the louver motor and the control box on the panel to the corresponding connectors of the main body.

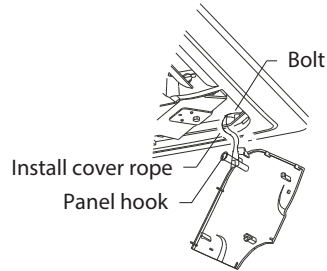

CAUTION

Failure to tighten screws can cause water leakage.

Re-installed into the style grid.
Reinstall the installation cover.
Fix the installation cover plate rope to the pillar of the installation cover plate, and gently press the installation cover plate into the panel.

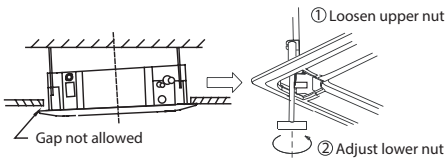

CAUTION

If the unit is not hung correctly and a gap exists, the unit's height must be adjusted to ensure proper function. The unit's height can be adjusted by loosening the upper nut, and adjusting the lower nut.

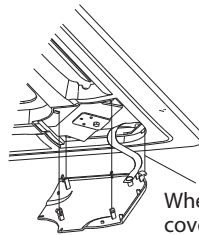

NOTE: After installation, the butt plugs of display, swing, water pump and other wire bodies must be placed in the electric control box.

Test Run

Before Test Run

A test run must be performed after the entire system has been completely installed. Confirm the following points before performing the test:

- a) Indoor and outdoor units are properly installed.
- b) Piping and wiring are properly connected.
- c) No obstacles near the inlet and outlet of the unit that might cause poor performance or product malfunction.
- d) Refrigeration system does not leak.
- e) Drainage system is unimpeded and draining to a safe location.
- f) Heating insulation is properly installed.
- g) Grounding wires are properly connected.
- h) Length of the piping and additional refrigerant stow capacity have been recorded.
- i) Power voltage is the correct voltage for the air conditioner.



CAUTION

Failure to perform the test run may result in unit damage, property damage, or personal injury.

Test Run Instructions

1. Open both the liquid and gas stop valves.
2. Turn on the main power switch and allow the unit to warm up.
3. Set the air conditioner to COOL mode.
4. For the Indoor Unit
 - a. Ensure the remote control and its buttons work properly.
 - b. Ensure the louvers move properly and can be changed using the remote control.
 - c. Double check to see if the room temperature is being registered correctly.
 - d. Ensure the indicators on the remote control and the display panel on the indoor unit work properly.
 - e. Ensure the manual buttons on the indoor unit works properly.

- f. Check to see that the drainage system is unimpeded and draining smoothly.
 - g. Ensure there is no vibration or abnormal noise during operation.
5. For the Outdoor Unit
 - a. Check to see if the refrigeration system is leaking.
 - b. Make sure there is no vibration or abnormal noise during operation.
 - c. Ensure the wind, noise, and water generated by the unit do not disturb your neighbors or pose a safety hazard.
 6. Drainage Test
 - a. Ensure the drainpipe flows smoothly. New buildings should perform this test before finishing the ceiling.
 - b. Remove the test cover. Add 2,000ml of water to the tank through the attached tube.
 - c. Turn on the main power switch and run the air conditioner in COOL mode.
 - d. Listen to the sound of the drain pump to see if it makes any unusual noises.
 - e. Check to see that the water is discharged. It may take up to one minute before the unit begins to drain depending on the drainpipe.
 - f. Make sure that there are no leaks in any of the piping.
 - g. Stop the air conditioner. Turn off the main power switch and reinstall the test cover.

NOTE: If the unit malfunctions or does not operate according to your expectations, please refer to the Troubleshooting section of the Owner's Manual before calling customer service.

Packing and unpacking the unit

Instructions for packing unpacking the unit:

Unpacking:

Indoor unit:

1. Cut the packing belt.
2. Unpack the package.
3. Take out the packing cushion and packing support.
4. Remove the packing film.
5. Take out the accessories.
6. Lift the machine out and lay it flat.

Outdoor Unit

1. Cut the packing belt.
2. Take the unit out of the package.
3. Remove the foam from the unit.
4. Remove the packing film from the unit.

Packing:

Indoor unit:

1. Put the indoor unit into the packing film.
2. Put the accessories in.
3. Place the packing cushion and packing support.
4. Put the indoor unit into the package.
5. Close the package and seal it.
6. Using the packing belt if necessary.

Outdoor unit:

1. Put the outdoor unit into the packing film.
2. Put the bottom foam into the box.
3. Put the outdoor unit into the package, then put the upper packaging foam on the unit.
4. Close the package and seal it.
5. Using the packing belt if necessary.

NOTE: Please keep all packaging items if you may need in the future.

The design and specifications are subject to change without prior notice for product improvement. Consult with the sales agency or manufacturer for details. Any updates to the manual will be uploaded to the service website, please check for the latest version.

QS002UI-Q4

REMOTE CONTROLLER

OWNER'S MANUAL

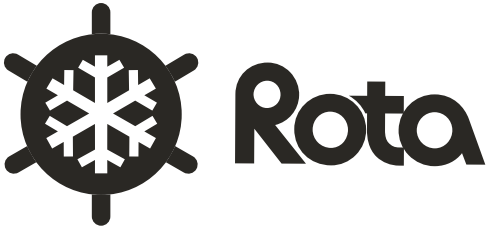

IMPORTANT NOTE:

Thank you for purchasing our air conditioner. Please read this manual carefully before operating your new air conditioning unit. Make sure to save this manual for future reference.

Table of Contents

Remote Controller Specifications	02
Handling the Remote Controller	03
Buttons and Functions	04
Remote Screen Indicators	08
How to Use Basic Functions	09
How to Use Advanced Functions	11

Remote Controller Specifications

Model	RG10A(D2S)/BGEF, RG10A(D2S)/BGEFU1, RG10A1(D2S)/BGEF, RG10A2(D2S)/BGEFU1, RG10A2(D2S)/BGCEFU1, RG10A2(D2S)/BGCEF, RG10A10(D2S)/BGEF, RG10B(D2)/BGEF, RG10B1(D2)/BGEF, RG10B2(D2)/BGCEF, RG10B10(D2)/BGEF, RG10B10(D2)/BGCEF, RG10Y1(D2)/BGEF, RG10Y2(D2S)/BGEF
Rated Voltage	3.0V(Dry batteries R03/LR03×2)
Signal Receiving Range	8m
Environment	-5°C~60°C(23°F~140°F)

NOTE: For models of RG10Y1 (D2)/BGEF, RG10Y2(D2S)/BGEF, If the unit is turned off under COOL, AUTO or DRY mode with the set temperature less than 24°C, the set temperature will be automatically set to 24°C when you turn on the unit again. If the unit is turned off under HEAT mode with the set temperature more than 24°C, the set temperature will be automatically set to 24°C when you turn on the unit again.

Quick Start Guide

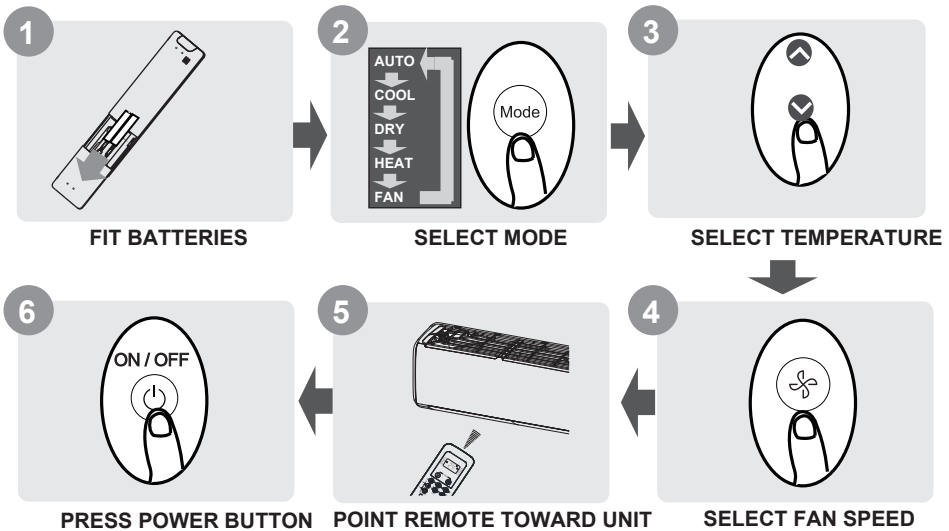

NOT SURE WHAT A FUNCTION DOES?

Refer to the **How to Use Basic Functions** and **How to Use Advanced Functions** sections of this manual for a detailed description of how to use your air conditioner.

SPECIAL NOTE

- Button designs on your unit may differ slightly from the example shown.
- If the indoor unit does not have a particular function, pressing that function's button on the remote control will have no effect.
- When there are wide differences between "Remote controller Manual" and "USER'S MANUAL" on function description, the description of "USER'S MANUAL" shall prevail.

Handling the Remote Controller

Inserting and Replacing Batteries

Your air conditioning unit may come with two batteries (some units). Put the batteries in the remote control before use.

1. Slide the back cover from the remote control downward, exposing the battery compartment.
2. Insert the batteries, paying attention to match up the (+) and (-) ends of the batteries with the symbols inside the battery compartment.
3. Slide the battery cover back into place.

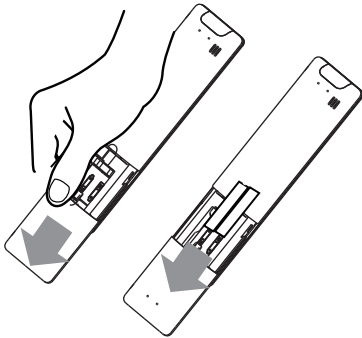

! BATTERY NOTES

For optimum product performance:

- Do not mix old and new batteries, or batteries of different types.
- Do not leave batteries in the remote control if you don't plan on using the device for more than 2 months.



BATTERY DISPOSAL

Do not dispose of batteries as unsorted municipal waste. Refer to local laws for proper disposal of batteries.

TIPS FOR USING REMOTE CONTROL

- The remote control must be used within 8 meters of the unit.
- The unit will beep when remote signal is received.
- Curtains, other materials and direct sunlight can interfere with the infrared signal receiver.
- Remove batteries if the remote will not be used more than 2 months.

NOTES FOR USING REMOTE CONTROL

The device could comply with the local national regulations.

- In Canada, it should comply with CAN ICES-3(B)/NMB-3(B).
- In USA, this device complies with part 15 of the FCC Rules. Operation is subject to the following two conditions:
 - (1) This device may not cause harmful interference, and
 - (2) this device must accept any interference received, including interference that may cause undesired operation.

This equipment has been tested and found to comply with the limits for a Class B digital device, pursuant to part 15 of the FCC Rules. These limits are designed to provide reasonable protection against harmful interference in a residential installation. This equipment generates, uses and can radiate radio frequency energy and, if not installed and used in accordance with the instructions, may cause harmful interference to radio communications. However, there is no guarantee that interference will not occur in a particular installation. If this equipment does cause harmful interference to radio or television reception, which can be determined by turning the equipment off and on, the user is encouraged to try to correct the interference by one or more of the following measures:

- Reorient or relocate the receiving antenna.
- Increase the separation between the equipment and receiver.
- Connect the equipment into an outlet on a circuit different from that to which the receiver is connected.
- Consult the dealer or an experienced radio/TV technician for help.
- Changes or modifications not approved by the party responsible for compliance could void user's authority to operate the equipment.

Buttons and Functions

Before you begin using your new air conditioner, make sure to familiarize yourself with its remote control. The following is a brief introduction to the remote control itself. For instructions on how to operate your air conditioner, refer to the **How to Use Basic Functions** section of this manual.

ON/OFF
Turns the unit on or off.

TEMP ^
Increases temperature in 1°C (1°F) increments. Max. temperature is 30°C (86°F).
NOTE: Press together ∨ & ^ buttons at the same time for 3 seconds will alternate the temperature display between the °C & °F.

SET
Scrolls through operation functions as follows:
Fresh (🌿) → Sleep (🌙) → Follow Me (👤) → AP mode (📶) → Fresh...
The selected symbol will flash on the display area, press the OK button to confirm.

TEMP ∨
Decreases temperature in 1°C (1°F) increments. Min. temperature is 16°C (60°F).

FAN SPEED
Selects fan speeds in the following order: AU → 20% → 40% → 60% → 80% → 100%.
Press the TEMP ^ or ∨ button to increase/decrease the fan speed in 1% increments.

SWING
Starts and stops the horizontal louver movement. Hold down for 2 seconds to initiate vertical louver auto swing feature.

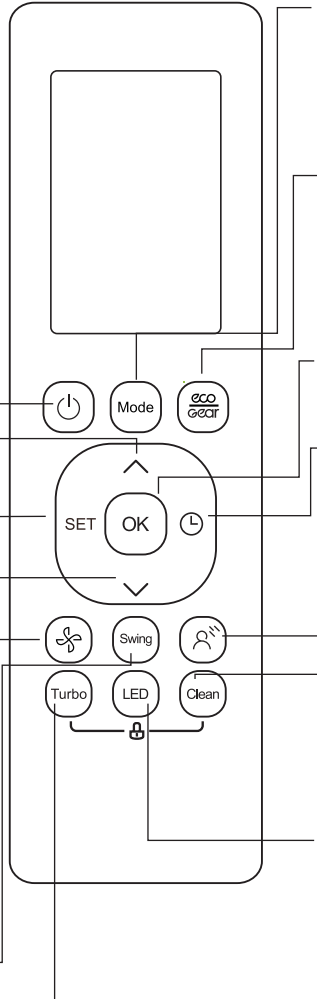

MODE
Scrolls through operation modes as follows: **AUTO** → **COOL** → **DRY** → **HEAT** → **FAN**
NOTE: HEAT mode is not supported by the cooling only appliance.

ECO/GEAR
Press this button to enter the energy efficient mode in a sequence of following:
ECO → GEAR(75%) → GEAR(50%) → Previous setting mode → ECO

OK
Used to confirm the selected functions

TIMER
Set timer to turn unit on or off

BREEZE AWAY
This feature avoids direct air flow blowing on the body and makes you feel indulging in silky coolness.
NOTE: This feature is available under cool, Fan and Dry mode only

CLEAN
Used to start/stop the Self Clean or Active Clean function. (Model dependent, please refer to the USER'S OPERATION & INSTALLATION MANUAL).

LED
Turns indoor unit's LED display and air conditioner buzzer on and off (model dependent), which create a comfortable and quiet environment.

Turbo
Enables unit to reach preset temperature in shortest possible time

Model: RG10A2(D2S)/BGEFU1, RG10Y2(D2S)/BGEF
RG10A10(D2S)/BGEF(20-28°C/68-82°F)
RG10A(D2S)/BGEF & RG10A(D2S)/BGEFU1(Fresh feature is not available)
RG10A2(D2S)/BGCEFU1 & RG10A2(D2S)/BGCEF
(Cooling only models, AUTO mode and HEAT mode are not available)

ON/OFF
Turns the unit on or off.

TEMP ^
Increases temperature in 1°C (1°F) increments. Max. temperature is 30°C (86°F).
NOTE: Press together ∨ & ^ buttons at the same time for 3 seconds will alternate the temperature display between the °C & °F.

SET
Scrolls through operation functions as follows:
Breeze Away (🌀) → Sleep (🌙) → Follow Me (👤) → AP mode (📶) → Breeze Away ...

The selected symbol will flash on the display area, press OK button to confirm.

TEMP ∨
Decreases temperature in 1°C (1°F) increments. Min. temperature is 16°C (60°F).

FAN SPEED
Selects fan speeds in the following order: AU → 20% → 40% → 60% → 80% → 100%.
Press the TEMP ^ or ∨ button to increase/decrease the fan speed in 1% increments.

SWING
Starts and stops the horizontal louver movement. Hold down for 2 seconds to initiate vertical louver auto swing feature.

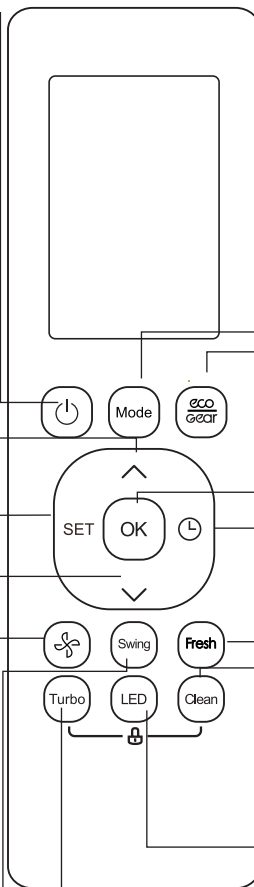

MODE
Scrolls through operation modes as follows: **AUTO** → **COOL** → **DRY** → **HEAT** → **FAN**
NOTE: HEAT mode is not supported by the cooling only appliance.

ECO/GEAR
Press this button to enter the energy efficient mode in a sequence of following:
ECO → GEAR(75%) → GEAR(50%) → Previous setting mode → ECO

OK
Used to confirm the selected functions

TIMER
Set timer to turn unit on or off

FRESH
Used to start and stops the Fresh feature.

CLEAN
Used to start/stop the Self Clean or Active Clean function. (Model dependent, please refer to the USER'S OPERATION & INSTALLATION MANUAL).

LED
Turns indoor unit's LED display and air conditioner buzzer on and off (model dependent), which create a comfortable and quiet environment.

Turbo
Enables unit to reach pr temperature in shortest possible time

Model: RG10A1(D2S)/BGEF

ON/OFF
Turns the unit on or off.

TEMP ^
Increases temperature in 1°C (1°F) increments. Max. temperature is 30°C (86°F).
NOTE: Press together ∨ & ^ buttons at the same time for 3 seconds will alternate the temperature display between the °C & °F.

SET
Scrolls through operation functions as follows:
Fresh(🍃) → Follow Me(⊗)
AP mode(📶) → Fresh
The selected symbol will flash on the display area, press the OK button to confirm.

TEMP ∨
Decreases temperature in 1°C(1°F) increments. Min. temperature is 16°C(60°F).

FAN SPEED
Selects fan speeds in the following order:
AUTO → LOW → MED → HIGH
NOTE: Holding this button down for 2 seconds will activate Silence feature.

SWING
Starts and stops the horizontal louver movement. Hold down for 2 seconds to initiate vertical louver auto swing feature(some units).

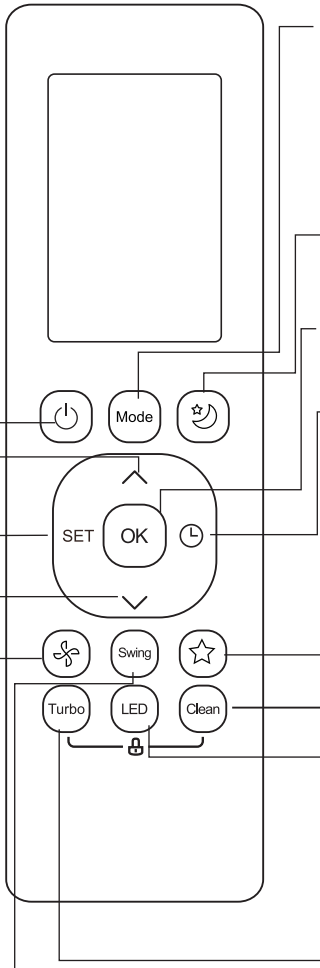

MODE
Scrolls through operation modes as follows: **AUTO → COOL → DRY → HEAT → FAN**
NOTE: HEAT mode is not supported by the cooling only appliance.

SLEEP
Saves energy during sleeping hours.

OK
Used to confirm the selected functions

TIMER
Set timer to turn unit on or off.

SHORTCUT
Used to restore the current settings or resume previous settings.

CLEAN
Used to start/stop the Self Clean or Active Clean function. (Model dependent, please refer to the USER'S OPERATION & INSTALLATION MANUAL).

LED
Turns indoor unit's LED display and air conditioner buzzer on and off (model dependent), which create a comfortable and quiet environment.

Turbo
Enables unit to reach preset temperature in shortest possible time

**Model: RG10B(D2)/BGEF(Fresh feature is not available)
RG10B10(D2)/BGEF & RG10B10(D2)/BGCEF(20-28°C/68-82°F)
RG10B2(D2)/BGCEF & RG10B10(D2)/BGCEF (Cooling only model,
AUTO mode and HEAT mode are not available)
RG10Y1(D2)/BGEF**

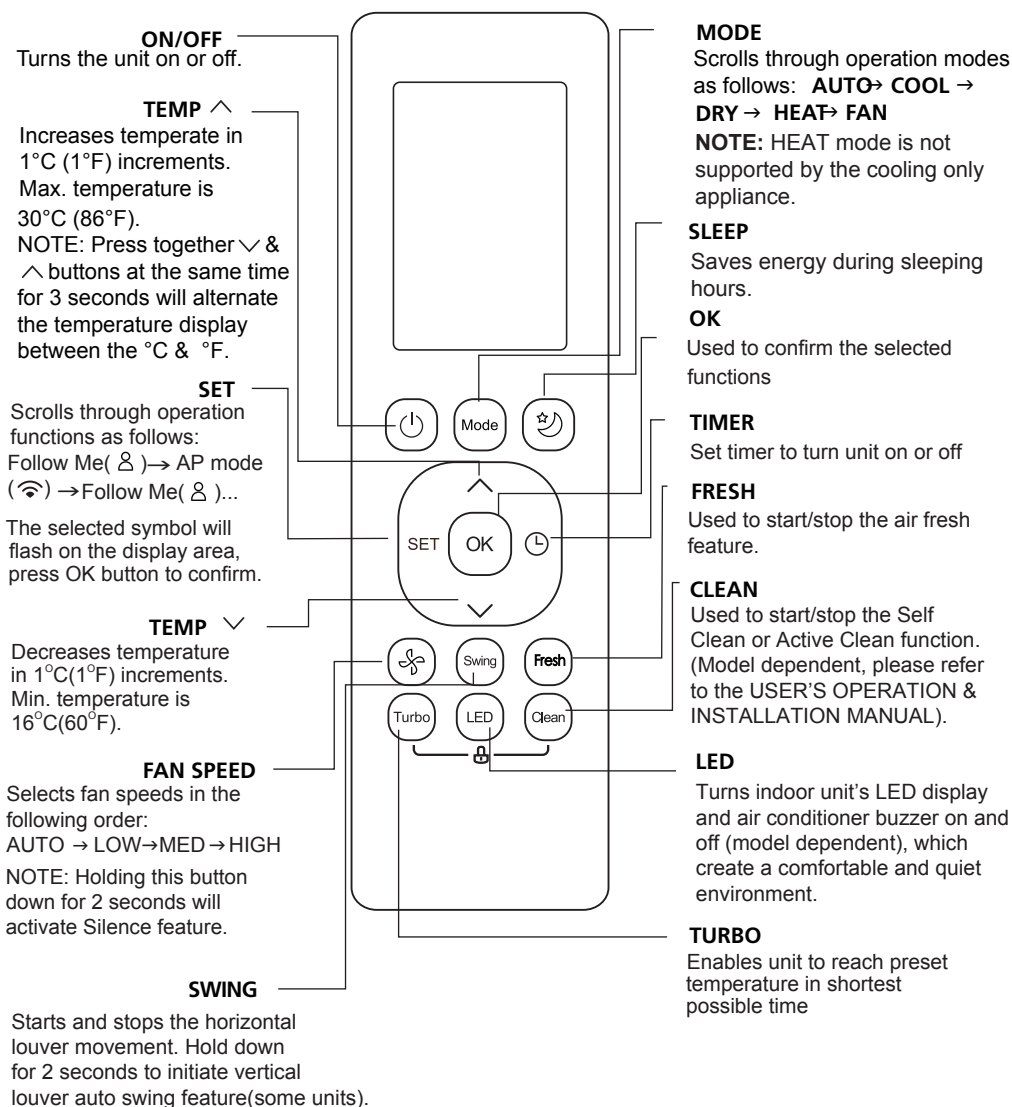

Model: RG10B1(D2)/BGEF

How to Use Basic Functions

! ATTENTION Before operation, please ensure the unit is plugged in and power is available.

AUTO Mode

Select AUTO mode



Set your desired temperature



Turn on the air conditioner



NOTE:

1. In AUTO mode, the unit will automatically select the COOL, FAN, or HEAT function based on the set temperature.
2. In AUTO mode, fan speed can not be set.

COOL or HEAT Mode

Select COOL/HEAT mode



Set the temperature



Set the fan speed



Turn on the air conditioner



DRY Mode

Select DRY mode



Set your desired temperature



Turn on the air conditioner



NOTE: In DRY mode, fan speed can not be set since it has already been automatically controlled.

FAN Mode

Select FAN mode



Set the fan speed



Turn on the air conditioner



NOTE: In FAN mode, you can't set the temperature. As a result, no temperature displays in remote screen.

Setting the TIMER

TIMER ON/OFF - Set the amount of time after which the unit will automatically turn on/off.

TIMER ON setting

Press TIMER button to initiate the ON time sequence.



Press Temp. up or down button for multiple times to set the desired time to turn on the unit.



Point remote to unit and wait 1sec, the TIMER ON will be activated.



TIMER OFF setting

Press TIMER button to initiate the OFF time sequence.



Press Temp. up or down button for multiple times to set the desired time to turn off the unit.



Point remote to unit and wait 1sec, the TIMER OFF will be activated.



NOTE:

- When setting the TIMER ON or TIMER OFF, the time will increase by 30 minutes increments with each press, up to 10 hours. After 10 hours and up to 24, it will increase in 1 hour increments. (For example, press 5 times to get 2.5h, and press 10 times to get 5h,) The timer will revert to 0.0 after 24.
- Cancel either function by setting its timer to 0.0h.

TIMER ON & OFF setting(example)

Keep in mind that the time periods you set for both functions refer to hours after the current time.

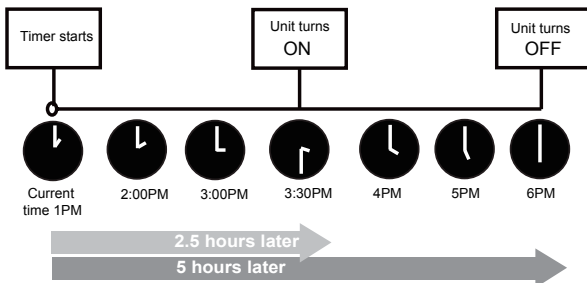
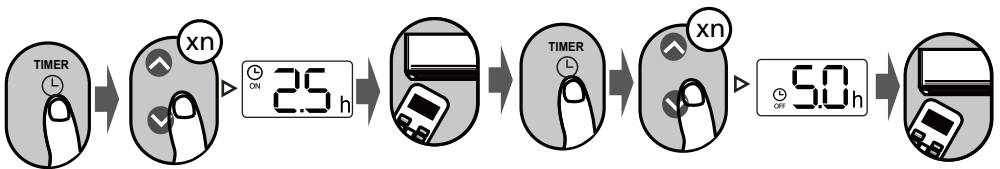

Example: If current timer is 1:00PM, to set the timer as above steps, the unit will turn on 2.5h later (3:30PM) and turn off at 6:00PM.

How to Use Advanced Functions

Swing function

Press Swing button

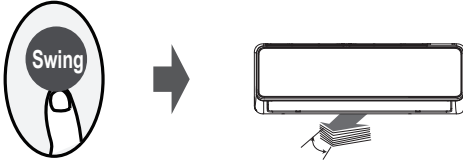

The horizontal louver will swing up and down automatically when pressing Swing button. Press again to make it stop.

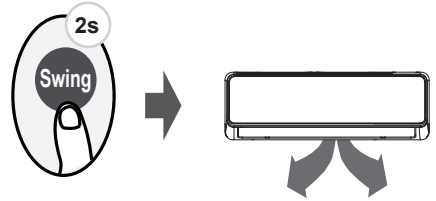

Keep pressing this button more than 2 seconds, the vertical louver swing function is activated. (Model dependent)

Airflow direction

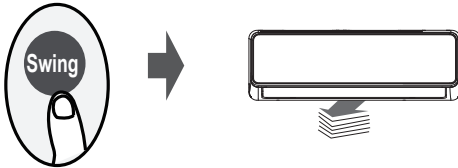

If continue to press the SWING button, five different airflow directions can be set. The louver can be move at a certain range each time you press the button. Press the button until the direction you prefer is reached.

NOTE: When the unit is off, press and hold **MODE** and **SWING** buttons together for one second, the louver will open for a certain angle, which makes it very convenient for cleaning. Press and hold **MODE** and **SWING** buttons together for one second to reset the louver(Model dependent).

LED DISPLAY

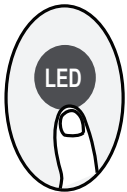

Press LED button

Press this button to turn on and turn off the display on the indoor unit.

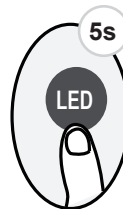

Press this button more than 5 seconds(some units)

Keep pressing this button more than 5 seconds, the indoor unit will display the actual room temperature. Press more than 5 seconds again will revert back to display the setting temperature.

ECO/GEAR function



Press this button to enter the energy efficient mode in a sequence of following:
ECO → GEAR(75%) → GEAR(50%) → Previous setting mode → ECO.....

Note: This function is only available under COOL mode.

ECO operation:

Under cooling mode, press this button, the remote controller will adjust the temperature automatically to 24°C/75°F, fan speed of Auto to save energy (only when the set temperature is less than 24°C/75°F). If the set temperature is above 24°C/75°F, press the ECO button, the fan speed will change to Auto, the set temperature will remain unchanged.

NOTE:

Pressing the ECO/GEAR button, or modifying the mode or adjusting the set temperature to less than 24°C/75°F will stop ECO operation.

Under ECO operation, the set temperature should be 24°C/75°F or above, it may result in insufficient cooling. If you feel uncomfortable, just press the ECO button again to stop it.

GEAR operation:

Press the ECO/GEAR button to enter the GEAR operation as following:
75%(up to 75% electrical energy consumption)



50%(up to 50% electrical energy consumption)



Previous setting mode.

Under GEAR operation, the display on the remote controller will alternate between electrical energy consumption and set temperature.

SHORTCUT function

Press SHORTCUT button(some units)



Push this button when remote controller is on, the system will automatically revert back to the previous settings including operating mode, setting temperature, fan speed level and sleep feature (if activated).

If pushing more than 2 seconds, the system will automatically restore the current operation settings including operating mode, setting temperature, fan speed level and sleep feature (if activated).

Silence function



Keep pressing Fan button for more than 2 seconds to activate/disable Silence function(some units).

Due to low frequency operation of compressor, it may result in insufficient cooling and heating capacity. Press ON/OFF, Mode, Sleep, Turbo or Clean button while operating will cancel silence function.

FP function



The unit will operate at high fan speed (while compressor on) with temperature automatically set to 8°C/46°F.

Note: This function is for heat pump air conditioner only.

Press this button 2 times during one second under HEAT Mode and setting temperature of 16°C/60°F or 20°C/68°F (for models of RG10A10(D2S)/BGEF, RG10B10(D2)/BGEF and RG10B10(D2)/BGCEF) to activate FP function.

Press On/Off, Sleep, Mode, Fan and Temp. button while operating will cancel this function.

LOCK function

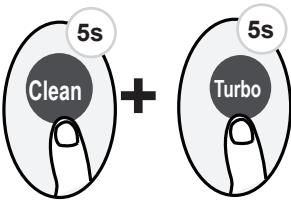

Press together **Clean** button and **Turbo** button at the same time more than 5 seconds to activate Lock function. All buttons will not response except pressing these two buttons for two seconds again to disable locking.

SET function

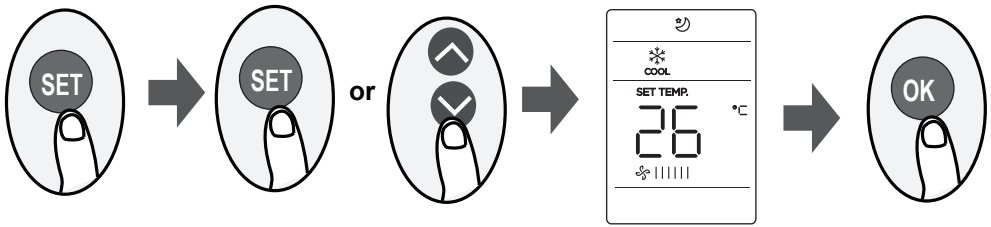

- Press the SET button to enter the function setting, then press SET button or TEMP▼ or TEMP▲ button to select the desired function. The selected symbol will flash on the display area, press the OK button to confirm.
- To cancel the selected function, just perform the same procedures as above.
- Press the SET button to scroll through operation functions as follows:
Breeze Away*(☼) → Fresh*(∅) → Sleep(☺) → Follow Me(⊗) → AP mode(📶)
[*]: If your remote controller has Breeze Away button, Fresh button or Sleep button, you can not use the SET button to select the Breeze Away, Fresh or Sleep feature.

Breeze Away function(☼) (some units) :

This feature avoids direct air flow blowing on the body and makes you feel indulging in silky coolness.

NTOE: This feature is available under cool, Fan and Dry mode only.

FRESH function(∅) (some units) :

When the FRESH function is initiated, the ion generator is energized and will help to purify the air in the room.

Sleep function(☺) :

The SLEEP function is used to decrease energy use while you sleep (and don't need the same temperature settings to stay comfortable). This function can only be activated via remote control.

For the detail, see "sleep operation" in "USER'S MANUAL"

Note: The SLEEP function is not available in FAN or DRY mode.

Follow me function(⊗) :

The FOLLOW ME function enables the remote control to measure the temperature at its current location and send this signal to the air conditioner every 3 minutes interval. When using AUTO, COOL or HEAT modes, measuring ambient temperature from the remote control (instead of from the indoor unit itself) will enable the air conditioner to optimize the temperature around you and ensure maximum comfort.

NOTE: Press and hold Turbo button for seven seconds to start/stop memory feature of Follow Me function.

- If the memory feature is activated, "On" displays for 3 seconds on the screen.
- If the memory feature is stopped, "OF" displays for 3 seconds on the screen.
- While the memory feature is activated, press the ON/OFF button, shift the mode or power failure will not cancel the Follow me function.

AP function(📶) (some units) :

Choose AP mode to do wireless network configuration. For some units, it doesn't work by pressing the SET button. To enter the AP mode, continuously press the LED button seven times in 10 seconds.

The design and specifications are subject to change without prior notice for product improvement. Consult with the sales agency or manufacturer for details.

CR2756-RG10(D2S)

